

9066640-X

MANUALE DI INSTALLAZIONE, USO E MANUTENZIONE

INSTALLATION, USE AND MAINTENANCE MANUAL

MANUEL D'INSTALLATION, D'UTILISATION ET D'ENTRETIEN

HANDBUCH FÜR INSTALLATION, GEBRAUCH UND WARTUNG

MANUAL DE INSTALACIÓN, USO Y MANTENIMIENTO

**РУКОВОДСТВО ПО УСТАНОВКЕ, ЭКСПЛУАТАЦИИ
И ТЕХОБСЛУЖИВАНИЮ**

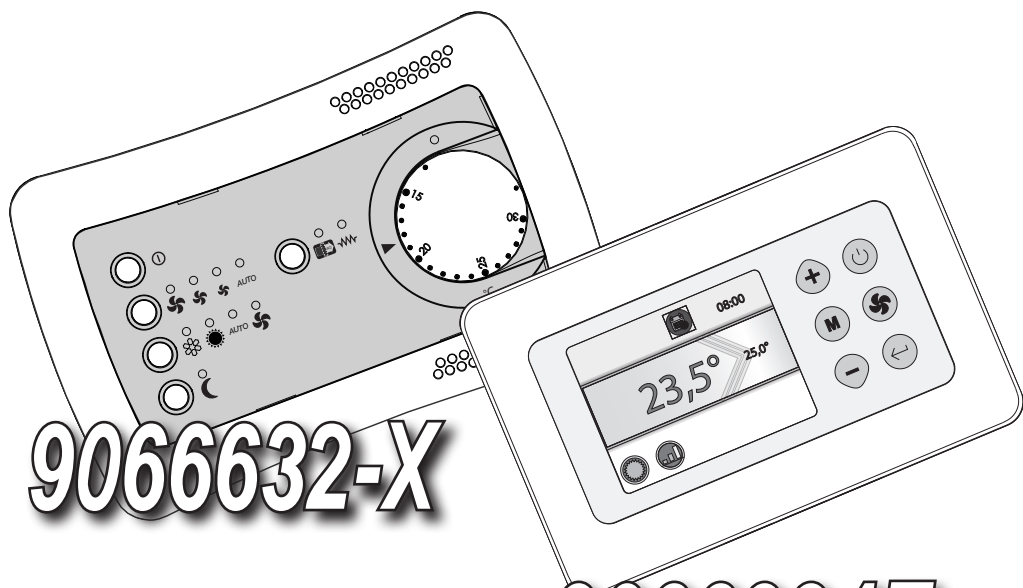

9066632-X

9066994E 9066994ESW

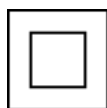

02/2024
Cod. 4050963A

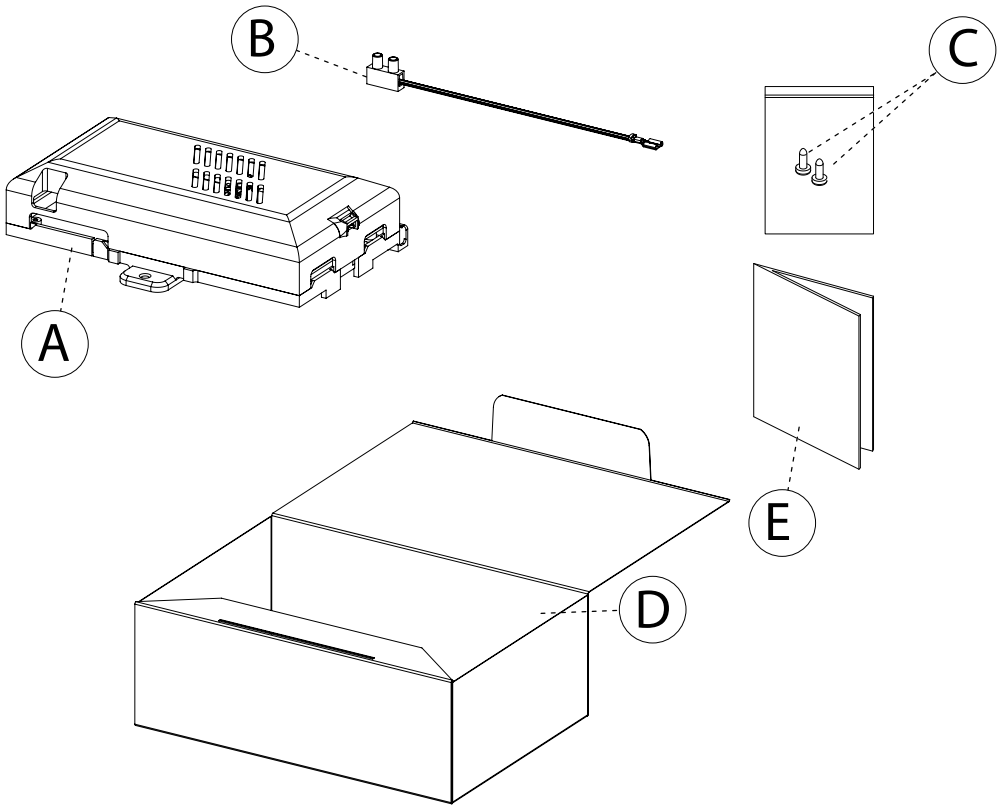

9066640-X

• CARATTERISTICHE TECNICHE DEL CONTROLLO

- 1) Scopo del dispositivo di comando: **comando di unità fan coil**
- 2) alimentazione: **230 Vac 50/60Hz**
- 3) massimo carico commutabile: **2A 230Vac.**
- 4) temperatura di lavoro: **0/50°C**
- 5) temperatura di stoccaggio: **-10 / +50 °C**
- 6) contenitore: **ABS V0**
- 7) protezione: **IP 20**
- 8) connessione tramite morsettiera da circuito stampato
- 9) n° 3 ingressi sonda di temperatura NTC 10 K Ω
- 10) Classe di isolamento: II
- 11) Sezione dei conduttori: **Min 0.75mmq - Max 1.5mmq**
- 12) Norma di riferimento: **CEI EN 60730**

• TECHNISCHE MERKMALE DES STEUERGERÄTES

- 1) Zweck der Steuerung: **Steuerung von Gebläsekonvektoren**
- 2) Spannungsversorgung: **230 Vac 50/60Hz**
- 3) Maximale Lastschalt: **2A 230Vac.**
- 4) Betriebstemperatur: **0/50°C**
- 5) Lagertemperatur: **-10 / +50 °C**
- 6) Gehäuse: **ABS V0**
- 7) Schutzgrad: **IP 20**
- 8) Anschluss mittels Klemmleiste an gedruckter Schaltung
- 9) 3 Temperatursonde NTC 10 K Ω
- 10) Isolationsklasse: II
- 11) Leiterquerschnitt: **Min 0.75mmq - Max 1.5mmq**
- 12) Referenz-Standard: **CEI EN 60730**

• TECHNICAL CHARACTERISTICS OF THE CONTROL UNIT

- 1) The purpose of the control: **control of fancoil units**
- 2) Power supply: **230 Vac 50Hz**
- 3) maximum switchable load: **2A 230Vac.**
- 4) Operating temperature: **0/50°C**
- 5) Storage temperature: **-10 / +50 °C**
- 6) case: **V0 ABS**
- 7) Protection class: **IP 20**
- 8) Connection via printed circuit terminal board
- 10) 3 x NTC 10 K Ω temperature sensor input
- 11) Class of insulation: II
- 12) Cross section: **Min 0.75mmq - Max 1.5mmq**
- 13) Reference standard: **CEI EN 60730**

• CARACTERÍSTICAS TÉCNICAS DEL CONTROL

- 1) The purpose of the control: **control of fancoil units**
- 2) alimentación: **230 Vac 50Hz**
- 3) maximum switchable load: **2A 230Vac.**
- 4) temperatura de trabajo: **0/50°C**
- 5) temperatura de almacenado: **-10 / +50 °C**
- 6) contenedor: **ABS V0**
- 7) protección: **IP 20**
- 8) conexión mediante caja de bornes de circuito impreso
- 9) n° 3 entrada sonda de temperatura NTC 10 K Ω
- 10) Clase de aislamiento: II
- 11) La sección del conductor: **Min 0.75mmq - Max 1.5mmq**
- 12) Norma de referencia: **CEI EN 60730**

• CARACTÉRISTIQUES TECHNIQUES DU CONTRÔLE

- 1) Le but du contrôle: **le contrôle des unités de ventilo-convecteurs**
- 2) alimentation: **230 Vac 50Hz**
- 3) maximum switchable load: **2A 230Vac.**
- 4) température de fonctionnement: **0/50°C**
- 5) température de stockage: **-10 / +50 °C**
- 6) boîtier: **ABS V0**
- 7) degré de protection: **IP 20**
- 8) connexion par bornier fixé directement au circuit imprim
- 9) 3 entrée sonde de température NTC 10 K Ω
- 10) Classe d'isolation: II
- 11) Section de conducteur: **Min 0.75mmq - Max 1.5mmq**
- 12) Norme de référence: **CEI EN 60730**

• КОНТРОЛЬНЫЕ ТЕХНИЧЕСКИЕ ХАРАКТЕРИСТИКИ

- 1) Назначение устройства управления: **управление блоком анкойла с асинхронными трёхскоростными двигателями.**
- 2) питание: **230 В пер.т. 50 Гц**
- 3) максимальный коммутируемый ток: **2 А 230 В пер.т.**
- 4) рабочая температура: **0/50°C**
- 5) температура хранения: **-10 / +50 °C**
- 6) корпус: **ABS V0**
- 7) класс защиты: **IP 20**
- 8) подключение через клеммную колодку для печатной платы
- 9) 3 вход температурного зонда для определения температуры воздуха
- 10) Класс изоляции: II
- 11) Сечение проводников: **Мин. 0,75 кв.мм - Макс. 1,5 кв.мм**
- 12) Контрольный стандарт: **CEI EN 60730**

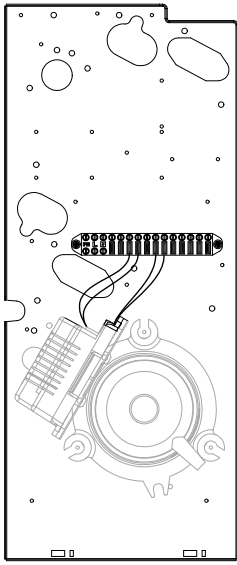
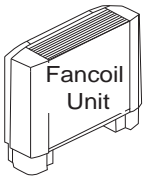

A

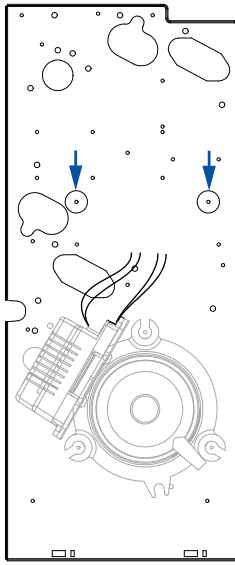

B

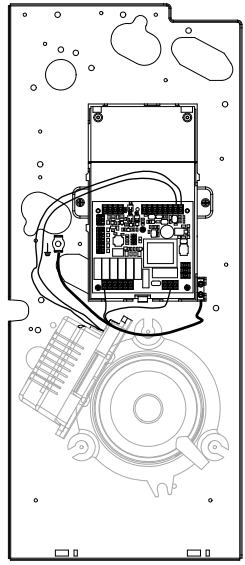

C

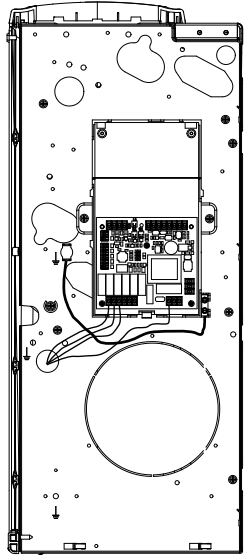
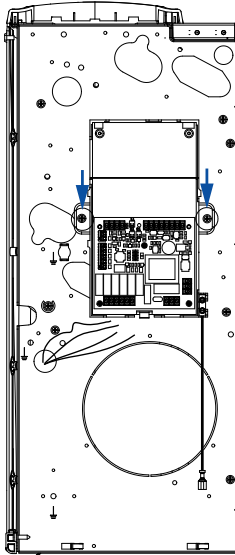
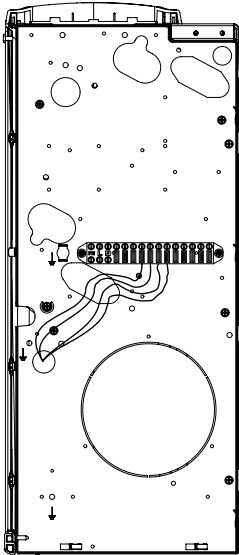

Effettuare i collegamenti elettrici come riportato nel presente manuale.
Make the electrical connections as described in this manual.
Effectuer les raccordements électriques comme décrit dans ce manuel.
Die elektrischen Anschlüsse wie in diesem Handbuch beschrieben.
Realice las conexiones eléctricas como se describe en este manual.
Выполнить электрические подключения так, как указано в данном руководстве.

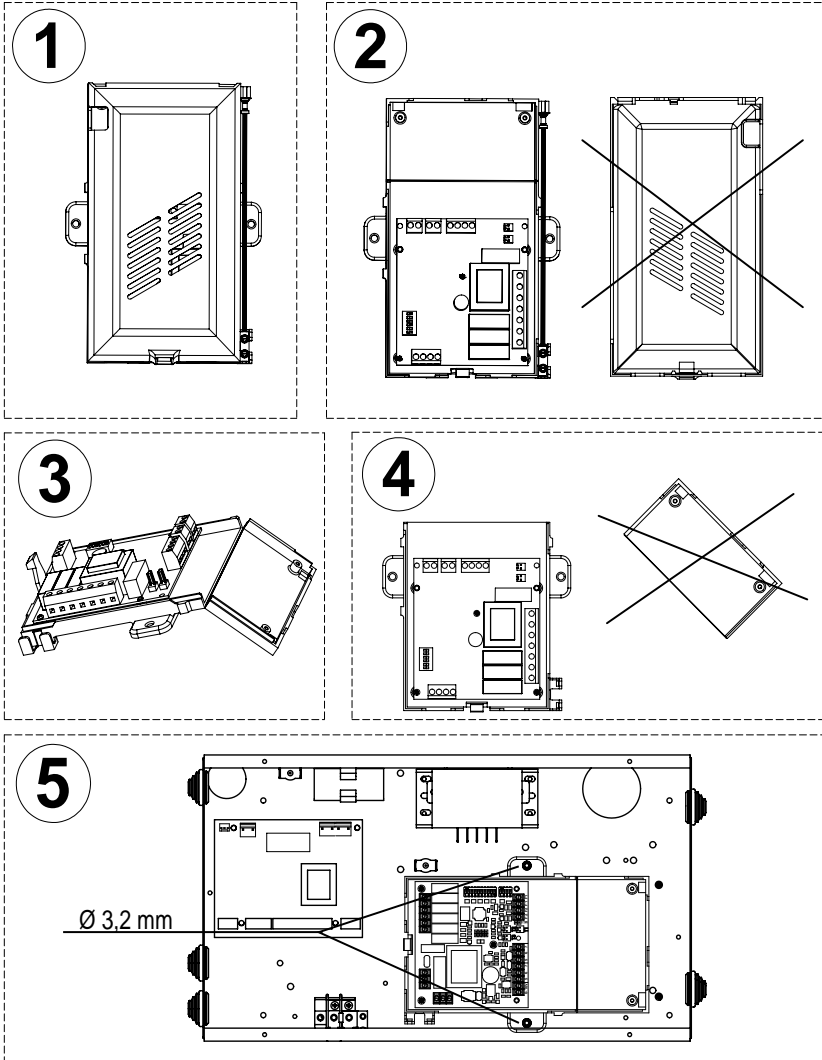
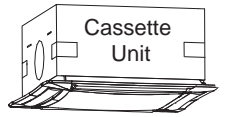

Effettuare i collegamenti elettrici come riportato nel presente manuale.
Make the electrical connections as described in this manual.
Effectuer les raccordements électriques comme décrit dans ce manuel.
Die elektrischen Anschlüsse wie in diesem Handbuch beschrieben.
Realice las conexiones eléctricas como se describe en este manual.
Выполнить электрические подключения так, как указано в данном руководстве.

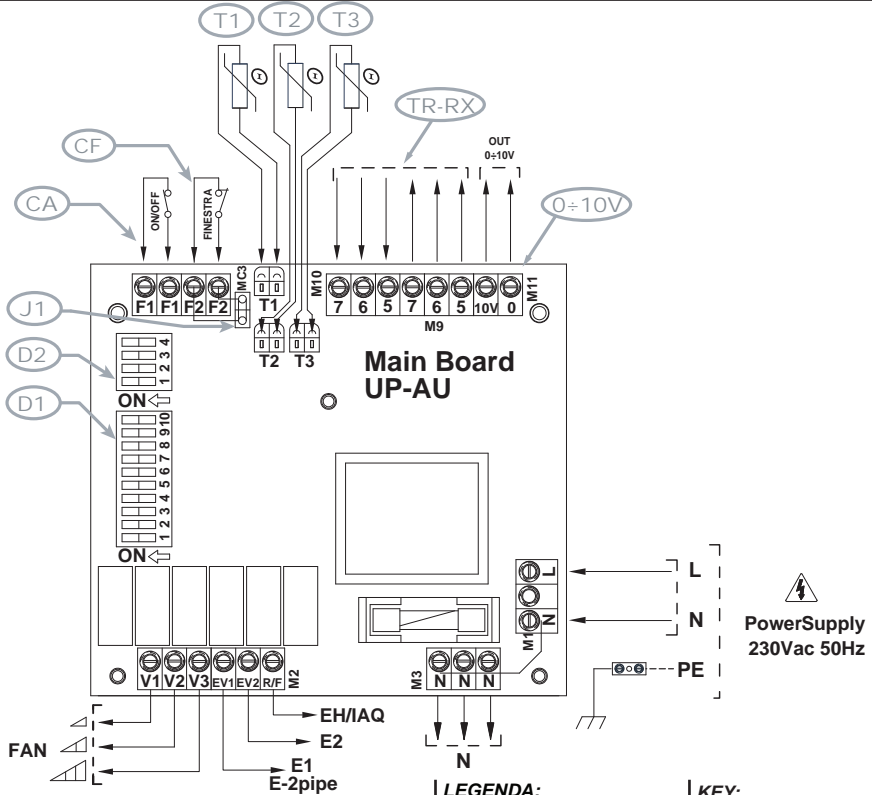

LEGENDA:

- D1** = Dip Switch di configurazione
- D2** = Dip Switch velocità motore ECM
- J1** = Jumper MC3
- T1** = Sonda aria (posta in ripresa dell'apparecchio) - optional
- T2** = Sonda Change-Over (optional)
- T3** = Sonda di minima
- CF** = F2-F2 Contatto pulito finestra aperta / presenza persona. Se aperto l'unità si ferma
- CA** = F1-F1 ON-OFF remoto oppure Change-Over estate/inverno remoto (Vedi impostazione DIP 9)
- TR-RX** = Morsetti 5/6/7 per il collegamento seriale
- 0-10V** = Uscita segnale 0-10V per controllo inverter (per motori ECM)

KEY:

- D1** = Configuration dipswitches
- D2** = ECM speed dipswitches
- J1** = Jumper MC3
- T1** = Air probe (fitted at the appliance intake)
- T2** = Change-Over probe (optional)
- T3** = Minimum probe
- CF** = F2-F2 Window open / person presence voltage-free contact. If open the unit stops
- CA** = F1-F1 remote ON-OFF or remote summer/winter Change-Over (See DIP 9 setting)
- TR-RX** = Terminals 5/6/7 for the serial connection
- 0/10V** = 0/10 V output signal for inverter control (ECM motors)



**LEGGERE ATTENTAMENTE IL PRESENTE MANUALE PRIMA
DI EFFETUARE L'INSTALLAZIONE ED USARE IL COMANDO**

**READ THIS USER MANUAL CAREFULLY BEFORE INSTALLING
AND USING THE CONTROLLER**

**NOUS VOUS RECOMMANDONS DE LIRE ATTENTIVEMENT
CESNOTICED'UTILISATIONAVANTD'EFFETUERL'INSTALLATION
ET UTILISER LA COMMANDE**

**VOR DER INSTALLATION UND VOR DEM GEBRAUCH DES
STEUERGERÄTS DIESES HANDBUCH AUFMERKSAM LESEN**

**LEER ATENTAMENTE EL PRESENTE MANUAL ANTES
DE REALIZAR LA INSTALACIÓN Y DE USAR EL CONTROL**

**ВНИМАТЕЛЬНО ПРОЧИТАТЬ ДАННОЕ РУКОВОДСТВО
ПЕРЕД ВЫПОЛНЕНИЕМ УСТАНОВКИ И ИСПОЛЬЗОВАНИЕМ
УСТРОЙСТВА УПРАВЛЕНИЯ**

LÉGENDE:

- D1** = Dip Switch de configuration
D2 = Dip Switch réglage moteur ECM de vitesse
J1 = Jumper MC3
T1 = Sonde air (placée sur la reprise de l'appareil) - option
T2 = Sonde Change-Over (option)
T3 = Sonde de température minimale (option)
CF = F2-F2 Plot libre fenêtre ouverte/détection présence. S'il est ouvert l'unité s'arrête
CA = F1-F1 MARCHE/ARRÊT à distance ou bien changement de marche été/hiver à distance (Voir réglage DIP 9)
TR-RX = Bornes 5/6/7 pour le raccordement de série
0/10 = Sortie du signal 0-10V pour contrôle onduleur (pour moteurs ECM)

LEGENDE:

- D1** = Konfigurations-Dip-Switch
D2 = Dip-Switch Stellge schwindigkeit ECM Motor
J1 = Jumper MC3
T1 = Lufttemperaturfühler (am Ansaugteil des Geräts) - Option
T2 = Change-Over-Fühler (Option)
T3 = Mindesttemperaturfühler (Option)
CF = F2-F2 Kontakt offenes Fenster/Personal-anwesen-heit. Wenn offen, schaltet sich das Gerät aus.
CA = F1-F1 Fern-ON-OFF oder Change-Over Sommer/Winter Fern (siehe Einstellung DIP 9)
TR-RX = Klemmen 5/6/7 für den seriellen Anschluss
0/10 = Signalausgang 0-10V für Umrichtersteuerung (für ECM-Motoren)

LEYENDA:

- D1** = Dip Switch de configuración
D2 = Dip Switch de configuración del motor ECM Velocidad
J1 = Jumper MC3
T1 = Sonda aire (colocada en reanudación del aparato) - opcional
T2 = Sonda Change-Over (opcional)
T3 = Sonda de mínima (opcional)
CF = F2-F2 Contacto limpio ventana abierta / presencia persona. Si está abierto la unidad se para
CA = F1-F1 ON-OFF remoto o bien Change-Over verano/invierno remoto (Ver configuración de DIP 9)
TR-RX = Bornas 5/6/7 para la conexión en serie
0/10 = Señal de Salida de 0-10V para el control del convertidor (para motores ECM)

УСЛОВНЫЕ ОБОЗНАЧЕНИЯ:

- D1** = Dip Переключатель конфигурации
D2 = Dip Переключатель скорости двигателя ECM
J1 = Jumper MC3
T1 = Зонд воздуха (помещенный на восстан. прибора) - опционально
T2 = Зонд Change-Over (Смена режима) (опционально)
T3 = Зонд миним.
CF = F2-F2 Свободный контакт - открытое окно / присутствие человека. Если открыто, блок останавливается.
CA = F1-F1 ON-OFF (Вкл/Выкл) удален. или Change-Over (Смена режима) лето/зима удален. (См. установку DIP 9)
TR-RX = Клеммы 5/6/7 для последовательного соединения
0-10B = Выход сигнала 0-10В для управления инвертером (для двигателей ECM)

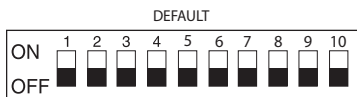

**IMPOSTAZIONE
DIP DI
CONFIGURAZIONE**

**SETTING THE
CONFIGURATION
DIPSWITCHES**

DIP	DEFAULT	Posizione / Position / Position	
		ON	OFF
1	OFF	IMPIANTO A 4 TUBI 4 PIPE UNITS INSTALLATION A 4 TUBES	IMPIANTO A 2 TUBI 2 PIPE UNITS INSTALLATION A 2 TUBES
2	OFF	Termostatazione con Fan Thermal power station with Fan Thermostatisation avec ventilateur	Termostatazione con valvole Thermal power station with valves Thermostatisation avec vannes
3	OFF	Ventilazione contemporanea delle valvole Simultaneous ventilation of valves Ventilation simultanée des vannes	Ventilazione continua Continuous ventilation Ventilation continue
4	OFF	T3 Inverno ed Estate T3 Winter and Summer T3 Hiver et été	T3 solo Inverno T3 only Winter T3 seulement hiver
5	OFF	Motore ECM ECM Motor Moteur ECM	Motore Asincrono Asynchronous Motor Moteur asynchrone
6	OFF	Pulsante IAQ/Resistenza ABILITATO Button IAQ/Resistance ENABLED Bouton IAQ/Résistance ACTIVÉ	Pulsante IAQ/Resistenza DISABILITATO Button IAQ/Resistance DISABLED Bouton IAQ/Résistance DESACTIVÉ
7	OFF	Gestione Resistenze Resistance-coils Management Gestion des résistances	IAQ
8	OFF	Gestione Resistenze con T2 Resistance-coils with T2 Gestions des résistance avec T2	T2 come Change-Over CH (resistenza II° gradino) T2 as CH Change-Over (resistance phase II) T2 comme changement de marche CH (résistance II° échelon)
9	OFF	CA = Estate/Inverno remoto CA = Remote Summer/Winter CA = Été/hiver à distance	CA = ON/OFF remoto CA = Remote ON/OFF CA = MARCHÉ/ARRÊT à distance
10	OFF	--	--

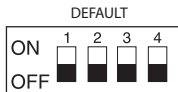

**IMPOSTAZIONE
MOTORE ECM**

**ECM MOTOR
SETTING**

*= Configurazione di default

*= Default configuration

*= Configuration par défaut

*= Default-Konfiguration

*= Configuración por defecto

*= Конфигурация по умолчанию

Tramite il blocco dip "D2" è possibile impostare le tensioni in uscita del motore ECM dell'apparecchiatura secondo la tabella :

The "D2" set dip user to set the output voltage of the ECM motor of the equipment in accordance with the table:

Posizione/Position/Position/Posición/ расположение				Velocità/Speed/vitesse/Geschwindigkeit/velocidad/скорость		
Dip 1	Dip 2	Dip 3	Dip 4	Vel. 1	Vel. 2	Vel. 3
ON	ON	ON	ON			
ON	ON	ON	OFF	4 V.	5,5 V.	7 V.
ON	ON	OFF	ON	5 V.	6,5 V.	8 V.
ON	ON	OFF	OFF	2 V.	4 V.	6 V.
ON	OFF	ON	ON	6 V.	7,5 V.	9 V.
ON	OFF	ON	OFF	2,5 V.	4,5 V.	6,5 V.
ON	OFF	OFF	ON	3,5 V.	5,5 V.	7,5 V.
ON	OFF	OFF	OFF	1 V.	3,5 V.	6 V.

PROGRAMMATION DIPSWITCHES	EINSTELLUNG DER KONFIGURATIONS- DIP-SWITCHES	PROGRAMACIÓN DIP DE CONFIGURACIÓN	DIP- ПЕРЕКЛЮЧАТЕЛЬ КОНФИГУРАЦИИ
--------------------------------------	---	--	--

		Position / Posición / расположение	
DIP	DEFAULT	ON	OFF
1	OFF	4-LEITER-ANLAGE INSTALACION A 4 TUBOS СИСТЕМА С 4 ТРУБАМИ	2-LEITER-ANLAGE INSTALACION A 2 TUBOS СИСТЕМА С 2 ТРУБАМИ
2	OFF	Thermostatregelung mit Ventilator Termostato con ventilador ТЕРМОСТАТИРОВАНИЕ С ВЕНТИЛЯТОРОМ	Thermostatregelung mit Ventilen Termostato con válvulas ТЕРМОСТАТИРОВАНИЕ С КЛАПАНАМИ
3	OFF	Gleichzeitige Belüftung der Ventile Ventilación simultánea de las válvulas ВЕНТИЛЯЦИЯ ПОДКЛЮЧАЕТСЯ ОДНОВРЕМЕННО С КЛАПАНАМИ	Fortlaufende Belüftung Ventilación continua НЕПРЕРЫВНАЯ ВЕНТИЛЯЦИЯ
4	OFF	T3 Winter und Sommer T3 Invierno y Verano T3 Winter en Zomer	T3 nur Winter T3 sólo Invierno T3 ТОЛЬКО ЗИМА
5	OFF	Motor ECM Motor ECM ECM двигателя	Asynchronmotor Motor Asíncrono Асинхронный
6	OFF	Taste IAQ / Widerstand ZUGELASSEN Botón IAQ / Resistencia HABILITADO кнопка IAQ / включен Сопротивление	Taste IAQ / Widerstand GESPERRT Botón IAQ / Resistencia DESHABILITADO кнопка IAQ / Сопротивление отключена
7	OFF	Verwaltung der Widerstände Gestión de Resistencias Управление сопротивления	IAQ
8	OFF	Widerstände mit T2 Gestión de Resistencias con T2 Управление сопротивление датчика T2	T2 als Change-Over CH (Widerstand II. Stufe) T2 como Change-Over CH (resistencia II° nivel) Зонд T2 как Change-Over (сопротивление второй этап)
9	OFF	CA = Sommer/Winter Fern CA = Verano/Invierno remoto CA = лето/зима	CA = ON/OFF Fern CA = ON/OFF remoto CA = ON-OFF (ВКЛ/ВЫКЛ) удаленный
10	OFF	--	--

CONFIGURATION DU MOTEUR ECM	EINSTELLUNG MOTOR ECM	CONFIGURACIÓN MOTOR ECM	УСТАНОВКА ДВИГАТЕЛЯ ECM
--	----------------------------------	------------------------------------	------------------------------------

Le bloc dip « D2 » permet de configurer les tensions à la sortie du moteur ECM de l'appareil selon le tableau :

Durch die Blockade dip "D2" ist es möglich, die Ausgangsspannungen des Motors ECM der Vorrichtung entsprechend der Tabelle einzustellen:

Mediante el bloque dip "D2" se pueden configurar las tensiones en salida del motor ECM del equipo según la tabla:

С помощью блока dip "D2" можно задать напряжения на выходе двигателя ECM данного прибора в соответствии со следующей таблицей :

Posizione/Position/Position/Posición/ расположение				Velocità/Speed/vitesse/Geschwindigkeit/velocidad/скорость		
Dip 1	Dip 2	Dip 3	Dip 4	Vel. 1	Vel. 2	Vel. 3
OFF	ON	ON	ON			
OFF	ON	ON	OFF	6,5 V.	8 V.	9,5 V.
OFF	ON	OFF	ON	4,5 V.	6,5 V.	8,5 V.
OFF	ON	OFF	OFF	5,5 V.	7,5 V.	9,5 V.
OFF	OFF	ON	ON	2 V.	4,5 V.	7 V.
OFF	OFF	ON	OFF	6 V.	8 V.	10 V.
OFF	OFF	OFF	ON	3 V.	5,5 V.	8 V.
OFF	OFF	OFF	OFF	4 V.	6,5 V.	9 V.
OFF*	OFF*	OFF*	OFF*	1 V.*	5 V.*	10 V.*

FUNZIONE DEI CONTATTI AUSILIARI

FUNCTION OF THE AUXILIARY CONTACTS

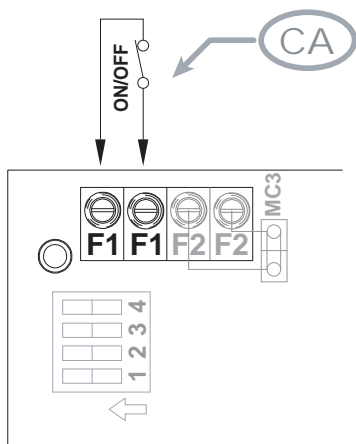

Contatto CA [F1-F1]:

ON-OFF remoto
oppure Change-Over
Estate/Inverno remoto
(vedi impostazione DIP 9).

- con DIP N.ro 9 in OFF
è configurato come ON/OFF
remoto dove:

- contatto aperto = ON
- contatto chiuso = OFF

- con DIP N.ro 9 in ON
è configurato come
Estate/Inverno dove:

- contatto aperto = Inverno
- contatto chiuso = Estate

Contact CA [F1-F1]:

Remote ON-OFF
or remote Summer/Winter
Change-Over
(See DIP 9 setting).

- with DIP No 9 set on OFF
is configured as remote
ON/OFF where:

- contact open = ON
- contact closed = OFF

- with DIP No 9 set on ON
is configured as
Summer/Winter where:

- contact open = Winter
- contact closed = Summer

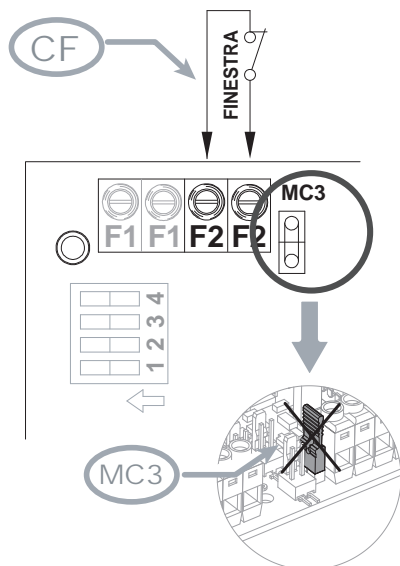

Contatto CF (F2-F2):

- contatto finestra aperta
- sonde presenza persona
- un altro sistema

A contatto chiuso
l'apparecchio funziona.

A contatto aperto
l'apparecchio si ferma.

Se utilizzato,
togliere il Jumper MC3
di chiusura del contatto.

Contact CF (F2-F2):

- window open contact
- person presence sensors
- other systems

When the contact is closed
the appliance can operate.

When the contact is open
the appliance is stopped.

If used, remove the
MC3 Jumper for contact
closure.

FONCTION DES CONTACTS AUXILIAIRES	FUNKTION DER HILFSKONTAKTE	FUNCIONES DE LOS CONTACTOS AUXILIARES	ФУНКЦИЯ ВСПОМОГАТЕЛЬНЫХ КОНТАКТОВ
<p>Contact CA [F1-F1]: MARCHE-ARRÊT à distance ou bien changement de marche Été/Hiver à distance (Voir réglage DIP 9).</p> <p>- <u>avec DIP N.ro 9 en ARRÊT</u> est configuré comme MARCHE/ ARRÊT à distance quand:</p> <ul style="list-style-type: none"> • contact ouvert = MARCHE • contact fermé = ARRÊT <p>- <u>avec DIP N.ro 9 en MARCHE</u> est configuré comme été/ hiver quand:</p> <ul style="list-style-type: none"> • contact ouvert = Hiver • contact fermé = Été 	<p>Kontakt CA [F1-F1]: Fern-ON-OFF oder Change-Over Sommer/Winter Fern (siehe Einstellung DIP 9).</p> <p>- <u>mit DIP Nr. 9 auf OFF</u> ist es konfiguriert wie Fern-ON/OFF wo:</p> <ul style="list-style-type: none"> • Kontakt offen = ON • Kontakt geschlossen = OFF <p>- <u>mit DIP Nr. 9 auf ON</u> ist es konfiguriert wie Sommer/Winter wo:</p> <ul style="list-style-type: none"> • Kontakt offe = Winter • Kontakt geschlossen = Sommer 	<p>Contacto CA [F1-F1]: ON-OFF remoto o bien Change-Over Verano/Invierno remoto (ver configuración de DIP 9).</p> <p>- <u>con DIP N.ro 9 en OFF</u> está configurado como ON/OFF remoto donde:</p> <ul style="list-style-type: none"> • el contacto abierto = ON • el contacto cerrado = OFF <p>- <u>con DIP N.ro 9 en ON</u> está configurado como Verano/Invierno donde:</p> <ul style="list-style-type: none"> • el contacto abierto = Invierno • el contacto cerrado = Verano 	<p>Контакт СА [F1-F1]: ON-OFF (ВКЛ/ВЫКЛ) удален. или Change-Over (Смена режима) (см. установку DIP 9).</p> <p>- <u>с DIP № 9 на OFF (ВЫКЛ)</u> сконфигурировано как ON/OFF (ВКЛ/ВЫКЛ) удален., где:</p> <ul style="list-style-type: none"> • разомкнутый контакт = ON (ВКЛ) • замкнутый контакт = OFF (ВЫКЛ) <p>- <u>с DIP № 9 на ON (ВКЛ)</u> сконфигурировано как Лето/Зима, где:</p> <ul style="list-style-type: none"> • разомкнутый контакт = Зима • замкнутый контакт = Лето
<p>Contact CF (F2-F2):</p> <ul style="list-style-type: none"> - contact fenêtre ouverte - sonde détection de présence - autre système <p>Contact fermé l'appareil fonctionne.</p> <p>Contact ouvert l'appareil s'arrête.</p> <p><u>Si utilisé, enlever le cavalier MC3 de fermeture du contact.</u></p>	<p>Kontakt CF (F2-F2):</p> <ul style="list-style-type: none"> - Kontakt für offenes Fenster - Personalanwesenheitsmelder - anderem System <p>Bei geschlossenem Kontakt funktioniert das Gerät.</p> <p>Bei offenem Kontakt schaltet sich das Gerät aus.</p> <p><u>Falls verwendet, ist der Jumper MC3 für den Verschluss des Kontakts zu entfernen.</u></p>	<p>Contacto CF (F2-F2):</p> <ul style="list-style-type: none"> - contacto ventana abierta - sonda presencia persona - otro sistema <p>Con el contacto cerrado el aparato funciona.</p> <p>Con el contacto abierto el aparato se para.</p> <p><u>Si se ha utilizado, quitar el Jumper MC3 de cierre del contacto.</u></p>	<p>Контакт CF (F2-F2):</p> <ul style="list-style-type: none"> - контакт открытого окна - зонд присутствия человека - другая система <p>Данный прибор работает при замкнутом контакте.</p> <p>При разомкнутом контакте прибор останавливается.</p> <p><u>Если используется, удалить Jumper (перемычку) MC3 замыкания контакта.</u></p>

FUNZIONAMENTO MASTER-SLAVE

MASTER-SLAVE OPERATION

Gestione di più apparecchi, in collegamento seriale.

È possibile collegare più apparecchi tra loro e controllarli simultaneamente trasmettendo le impostazioni dal comando ad un'unica unità MASTER.

Tutte le altre unità vengono definite SLAVE.

Il funzionamento di ogni singolo apparecchio dipenderà, invece, dalle condizioni rilevate da ciascuno di essi in base alla temperatura rilevata.

Tipo di conduttore da utilizzare: **3 x 0,5 mm²**.

Max distanza tra comando e prima unità di potenza : **20 m**.

La lunghezza complessiva della rete non deve essere più lunga di **100 metri**.

Il massimo numero di fan-coil collegabili è di **10 unità**.

Note di installazione:

- i cavi vanno tirati con una forza inferiore a 12 kg. Una maggiore forza può snervare i conduttori e quindi ridurre le proprietà di trasmissione.

- non attorcigliare, annodare, schiacciare o sfilacciare i conduttori.

- non posare il conduttore di segnale assieme a quelli di potenza.

- se si deve incrociare il conduttore di segnale con quello di potenza, incrociateli a 90°.

- non effettuate giunte di spezzoni di cavo. Utilizzare sempre un unico cavo per collegare fra di loro le singole unità.

- non serrare eccessivamente i conduttori sotto i morsetti di collegamento terminale. Spelare la parte terminale del cavo con cura e attenzione. Non schiacciare il cavo in corrispondenza di pressatavi o supporti di sicurezza.

- rispettare sempre la posizione dei colori in corrispondenza dei punti di partenza ed arrivo del collegamento.

Managing a group of appliances, via serial connection

It is possible to connect multiple devices controlling them simultaneously, transmitting settings from the remote control to a single MASTER unit.

All other units are defined SLAVE.

The operation of each individual appliance will depend, on the other hand, on the temperature conditions measured by each of these.

Type of cable for networking: **3 x 0,5 mm²**

Max cable length between control and first connected power unit: **20 meters**

The network should not be longer than **100 meters**

Max amount of units per network should not be more than **10 units**.

Installation remarks:

- When pulling cable, use less than 12 kg of force. More force may stretch the cable and distort its insulation and transmission properties.

- Don't allow the cable to kink, knot, snag, or fray when rolling it out or securing it.

- Don't run communications cable in the same conduit as electrical cable.

- If you cross electrical cable, cross at a 90° angle.

- Don't splice cable segments. Use continuous runs of cable from one device to another or from one termination block to another.

- Don't cinch cables ties too tightly. Tie-wrap cable bundles loosely. Don't crush cables when securing them with staples or supports. Staple by hand or use staples with depth stops.

- Maintain the colour coding of all cabling throughout your system. This helps tremendously when trying to isolate problems or troubleshoot.

FONCTIONNEMENT MAÎTRE-ESCLAVE

MASTER-SLAVE- FUNKTION

FUNCIONAMIENTO MASTER-SLAVE

ФУНКЦИОНИРОВАНИЕ MASTER-SLAVE (Ведущий-Ведомый)

Gestion de plusieurs appareils, en raccordement série

Il est possible de brancher plusieurs appareils entre eux et les contrôler simultanément en transmettant les réglages de commande à un unique unité MAÎTRE.

Toutes les autres unités sont définies ESCLAVE.

Le fonctionnement de chaque appareil dépendra, par contre, des conditions relevées par celui-ci selon la température mesurée.

Type de conducteur à utiliser: câble **3x0,5 mm2**

Distance entre la commande et la première unité de puissance: **20 mètres**.

La longueur globale du réseau ne doit pas dépasser **100 mètres**

Le nombre maximal de fancoil raccordables est de **10 unités**

Notes sur l'installation:

- les câbles doivent être tirés avec une force inférieure à 12 kg. Une force supérieure peut déformer les conducteurs et donc réduire les propriétés de transmission

- ne pas tordre, nouer, écraser ou effiloche les conducteurs

- ne pas poser le conducteur de signal avec ceux de puissance

- s'il faut croiser le conducteur de signal avec celui de puissance les croiser à angle droit.

- ne pas raccorder bout à bout plusieurs câbles. Utiliser toujours un seul câble pour raccorder entre elles les unités.

- ne pas serrer excessivement les conducteurs sous les bornes de raccordement. Dénuder l'extrémité du câble avec soin. Ne pas écraser le câble dans les presse-étoupes ou les supports de sécurité.

- respecter toujours la position des couleurs aux bornes de départ et d'arrivée du raccordement.

Verwaltung von mehreren, seriell geschalteten Geräten

Sie können mehrere Geräte untereinander verbinden und sie gleichzeitig überprüfen, indem die Einstellungen von der Steuergerät zu einer einzigen MASTER-

Einheiten werden als SLAVE definiert.

Die Funktion der einzelnen Geräte hängt hingegen von den jeweils an ihnen gemessenen Temperaturen ab.

Die zu verwendende Leitungstyp: **3 x 0,5 mm2**.

Max. Abstand zwischen dem Controller und erster Leitungseinheit: **20 Meter**.

Die Gesamtlänge des Netzes darf nicht länger als **100 Meter** sein.

Die Höchstmenge an anschließbaren Fan-Coils beträgt **10**

Einheiten Installationshinweise

- Beim Kabelziehen muss eine Kraft unter 12 kg angewandt werden. Eine höhere Kraft kann die Leitungen beschädigen und die Übertragungsleistung beeinträchtigen

- Die Leitungen nicht verwickeln, verknoten, quetschen oder zerfasern

- Die Signalleitung nicht zusammen mit den Leitungskabeln verlegen

- Sollte die Signalleitung auf ein Leistungskabel treffen müssen, so ist ein Winkel von 90° einzuhalten

- Das Kabel nicht verlängern. Immer ein einziges Kabel verwenden, um die einzelnen Einheiten miteinander zu verbinden

- Die Leitungen nicht zu fest unter den Anschlussklemmen befestigen. Das Endstück des Kabels vorsichtig und sorgfältig von seiner Isolierung befreien. Das Kabel nicht auf der Höhe von Druckwächtern oder Sicherheitsvorrichtungen quetschen

- Immer beachten, dass die Position der Farben an den Anfangs- und Endpunkten der Verbindung übereinstimmt

Gestión de más aparatos, en conexión en serie

Es posible conectar más dispositivos entre si y controlarlos simultáneamente transmitiendo la configuración desde el mando a una única unidad MASTER.

Todas las otras unidades serán definidas como SLAVE.

El funcionamiento de cada aparato dependerá, en cambio, de las condiciones tomadas de cada uno de ellos en base a la temperatura recogida.

Tipo de conductor a utilizar: **3 x 0,5 mm2**

Máx. distancia entre el mando y primera unidad de potencia **20 metros**.

La longitud compleja de la red no debe ser más larga de **100 metros**

El número máximo de fancoil posibles de conectar es de **10 unidades**

Notas de instalación

- los cables se deben tirar con una fuerza inferior a 12 kg. Una fuerza mayor podría aflojar los conductores y por lo tanto disminuir las propiedades de transmisión

- no torcer, anudar, aplastar o deshilar los conductores

- no poner el conductor de señal junto a aquellos de potencia

- si se debe cruzar el conductor de señal con el de potencia, cruzarlos a 90°

- no efectuar uniones de partes de cable. utilizar siempre un solo cable para conectar entre ellos cada unidad

- no apretar demasiado los conductores bajo los bornes de conexión terminal. Pelar la parte final del cable con cuidado y atención. No aplastar el cable en correspondencia con prensaestopas o soportes de seguridad

- respetar siempre la posición de los colores en correspondencia con los puntos de partida y llegada de la conexión

Управление несколькими приборами в последовательном соединении

Можно соединить между собой несколько приборов и управлять ими одновременно, передавая установки с устройства управления на один единственный блок MASTER (Ведущий).

Все другие блоки определены как SLAVE (Ведомый).

Функционирование каждого отдельного прибора, однако, будет зависеть от выявленного состояния каждого из них на основе измеренной температуры.

Тип провода к использованию: **3 x 0,5 mm2**.

Макс. расстояние между устройством управления и первой силовой установкой: **20 м**.

Общая длина сети не должна превышать **100 метров**.

Максимальное количество подсоединяемых фанкойлов - **10 единиц**.

Руководство по установке:

- провода натягиваются с усилием, не превышающим 12 кг. Более высокое усилие может ослабить провода и, таким образом, снизить качества передачи.

- не перекручивать, не завязывать в узлы, не сдавливать и не разрывать провода.

- не помещать провод сигнала вместе с силовыми проводами.

- при необходимости в переплетении провода сигнала с силовым проводом, переплетайте их под углом 90°.

- не сочленять обрывки кабеля. Всегда использовать один цельный кабель для соединения между собой отдельных блоков.

- не затягивать чрезмерно провода под клеммами подключения кабельной концевой муфты. Снимать изоляцию с кабельной концевой муфты с должным вниманием. Не сдавливать кабель рядом с кабелеводом или безопасной основой.

- всегда соблюдать расположение цветов в отношении пунктов начала и завершения подключения.

- una volta effettuato il cablaggio verificare visivamente e fisicamente i cavi siano sani e correttamente disposti.

- installare i cavi e le unità in maniera da minimizzare la possibilità di contatti accidentali con altri cavi di potenza o potenzialmente pericolosi quali i cavi dell'impianto di illuminazione.

- non posare i cavi di alimentazione e di comunicazione vicino a barre di potenza, lampade di illuminazione, antenne, trasformatori, o tubazione ad acqua calda o vapore.

- tenere i cavi di comunicazione, e le unità, distanti almeno 2 metri da unità con pesanti carichi induttivi (quadri di distribuzione, motori, generatori per sistemi di illuminazione).

- Visually and physically inspect terminations to verify that they're sound.

- Install cables and controllers to minimize the possibility of accidental contact with other, potentially hazardous and disruptive power and lighting cables.

- Never place communications cable in any conduit, box, channel, duct or other enclosure containing power or lighting circuits of any type.

- Keep communications cable and controllers at least 2 meters from large inductive loads (power distribution panels, lighting ballasts, motors, etc.).

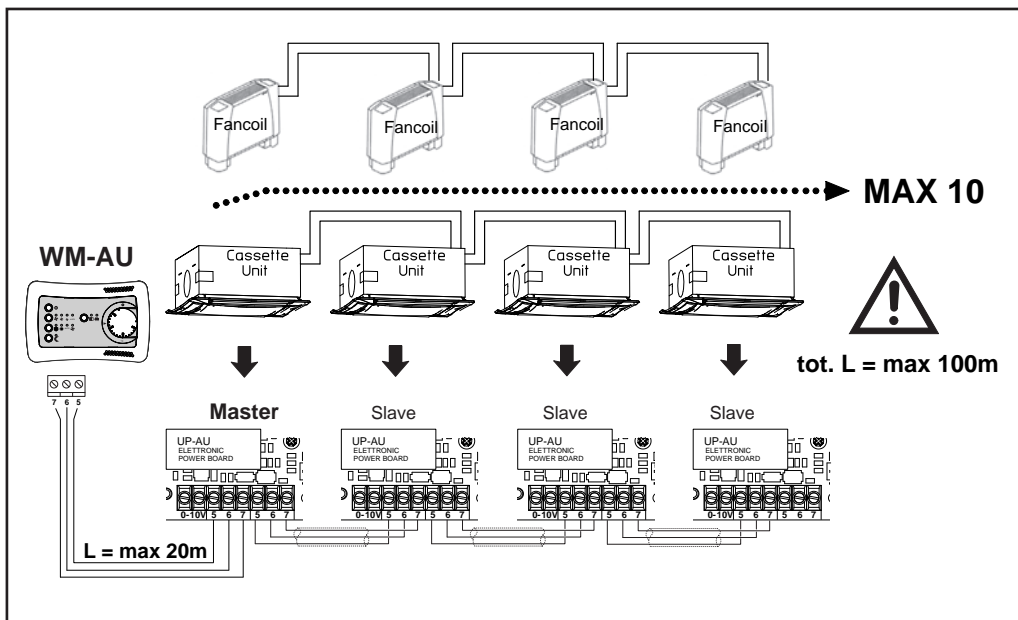

- une fois le câblage effectué vérifier visuellement et physiquement que les câbles soient en bon état et correctement disposés

- installer les câbles et les unités de manière à minimiser les contacts accidentels avec d'autres câbles de puissance ou potentiellement dangereux comme les câbles du système d'éclairage.

- ne jamais positionner les câbles de communication dans une gaine, tuyau, boîtier de dérivation ou autre conduit, avec des câbles de puissance ou du système d'éclairage.

- Séparer (au moins 2 mètres) les câbles de communication et les unités des équipements à forte charge inductive (tableaux de distribution, moteurs, générateurs pour systèmes d'éclairage).

- Nach der Verkabelung per Sichtkontrolle und Überprüfung sicherstellen, dass die Kabel unversehrt und korrekt angeordnet sind

- Die Kabel und Einheiten derart installieren, dass unbeabsichtigte Kontakte mit anderen Leistungskabeln bzw. potentiell gefährlichen Kabeln, z.B. der Beleuchtungsanlage vermieden werden

- Die Kommunikationskabel nie in Kabelführungen, Verteilerkästen oder anderen Behältern gemeinsam mit den Leistungskabeln bzw. der Beleuchtungsanlage anbringen

- Die Kommunikationskabel und Einheiten müssen mindestens 2 Meter von Geräten mit schwerer induktiver Last entfernt sein (z.B. Verteiler, Motoren, Generatoren für Beleuchtungssysteme)

- una vez efectuado el cableado verificar visual y físicamente que los cables estén en buen estado y dispuestos correctamente

- instalar los cables y las unidades de manera que se disminuya la posibilidad de contactos accidentales con otros cables de potencia o potencialmente peligrosos como los cables del sistema de iluminación

- no colocar nunca los cables de comunicación en canaletas, tubos, cajas de derivación, u otros contenedores, junto a cables de potencia o del sistema de iluminación

- tener los cables de comunicación, y las unidades, a mínimo 2 metros de distancia de unidades con cargas inductivas pesadas (cuadros de distribución, motores, generadores para sistemas de iluminación)

- по завершении монтажа кабельной электропроводки проверить визуально и физически правильность их расположения.

- установить кабели и блоки таким образом, чтобы минимизировать возможность случайных контактов с другими силовыми кабелями и потенциально опасными кабелями, которыми являются кабели системы освещения.

- не помещать токопроводящие кабели и кабели связи рядом с силовыми панелями, лампами освещения, антеннами, трансформаторами или трубопроводами горячей воды или пара.

- следить за тем, чтобы кабели связи и блоки находились на расстоянии, по меньшей мере, 2 метра от блоков с большими индуктивными нагрузками (распределительные щиты, двигатели, генераторы для систем освещения).

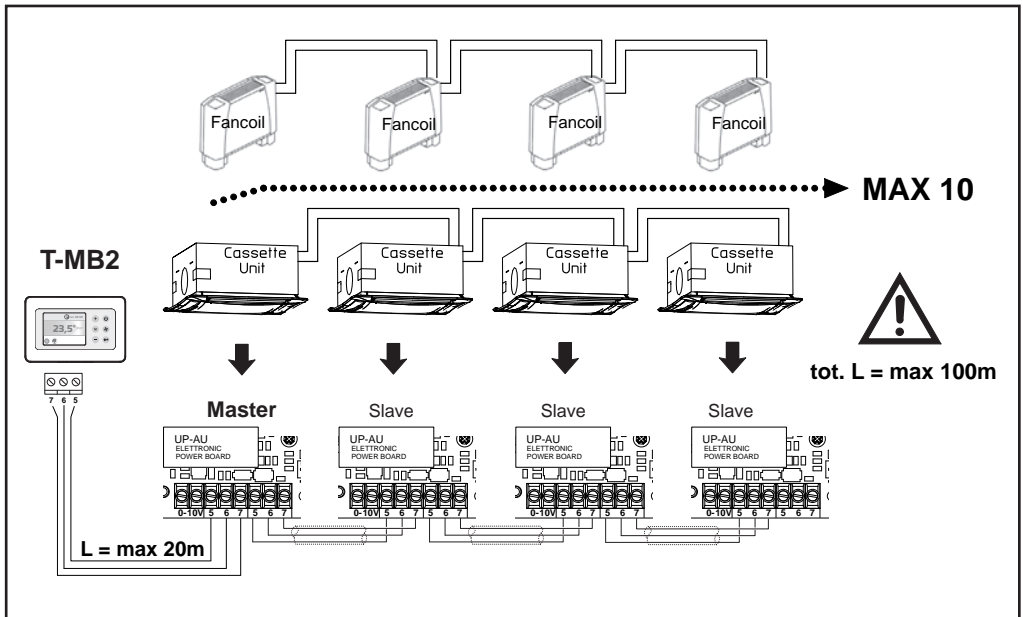

**ACCESSORI - ACCESSORIES - ACCESSOIRES -
ZUBEHÖRE - ACCESORIOS - КОМПЛЕКТУЮЩИЕ**

ISTRUZIONE PER L'INSTALLAZIONE DELLA SONDA ARIA (cod. 3021090 optional)

ATTENZIONE: Per un corretto funzionamento della sonda eseguire l'installazione come indicato nelle istruzioni

- Collegare la sonda aria al connettore T1 sulla scheda di potenza UP-AU

INSTRUCTION FOR THE INSTALLATION OF THE AIR PROBE (cod. 3021090 optional)

ATTENTION: For a right working of the probe, you are requested to provide for installation according to the instruction

- Connect the air probe to connector T1 on the UP-AU power board

ANLEITUNG FÜR DIE INSTALLATION DER LUFTSONDE (cod. 3021090 optional)

VORSICHT: Für einen richtigen Betrieb des Fühlers, ist es nötig, daß die Installation weisungsgemäß durchgeführt wird.

- Den Luftfühler an den Stecker T1 der UP-AU Netzkarte anschließen.

INSTRUCTION POUR L'INSTALLATION DE LA SONDE AIR (cod. 3021090 option)

ATTENTION: Pour un correct fonctionnement de la sonde il faut exécuter l'installation comme indiqué dans les instructions.

- Brancher la sonde à air au connecteur T1 sur la carte de puissance UP-AU.

INTRUCCIONES PARA LA INSTALACION DE LA SONDA DE AIRE (cod. 3021090 opción)

ATENCIÓN: Para un correcto funcionamiento de la sonda, es necesario efectuar l'instalacion confortemente a las instrucciones.

- Conecte la sonda de aire al conector T1 en la tarjeta de potencia UP-AU.

ИНСТРУКЦИЯ ДЛЯ УСТАНОВКИ ВОЗДУШНОГО ЗОНДА (код 3021090 опционально)

ВНИМАНИЕ: Для правильного функционирования зонда выполнить монтаж, как указано в инструкции

- Подсоединить зонд к разъему T1 на плате мощности UP-AU

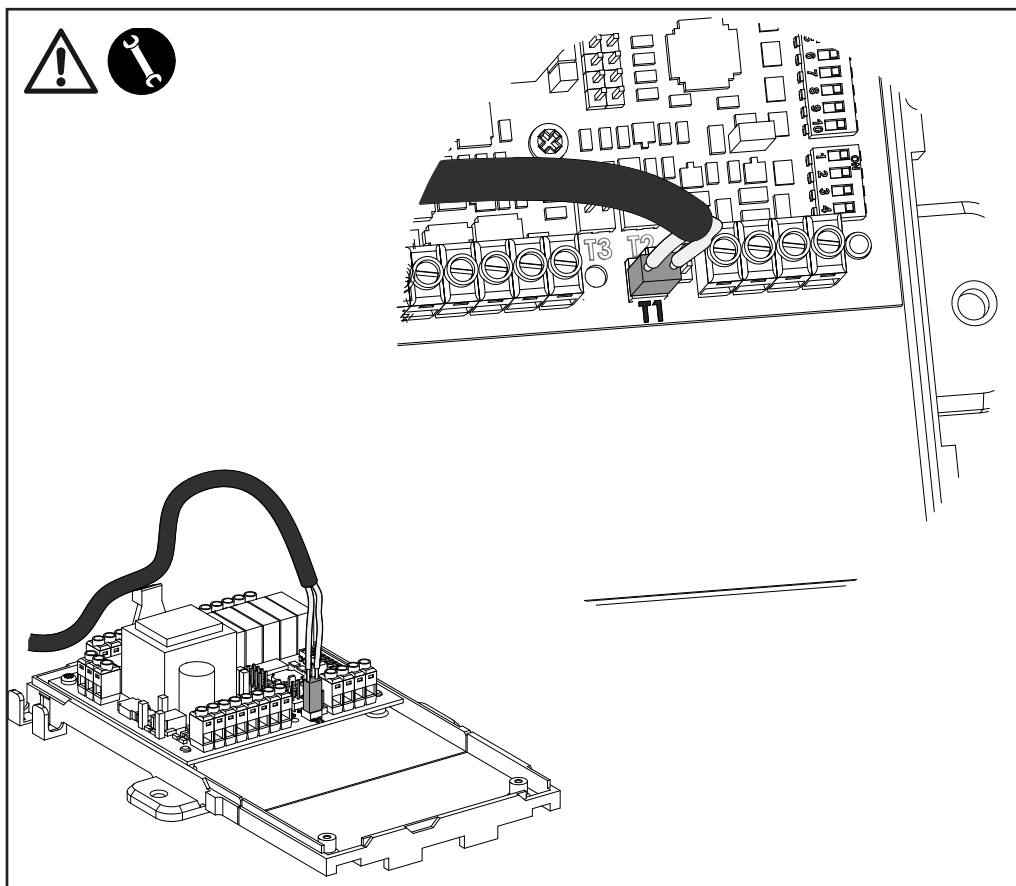

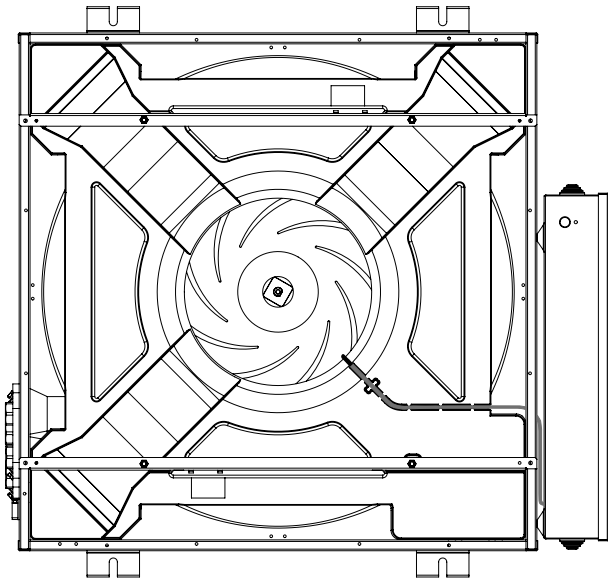
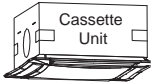
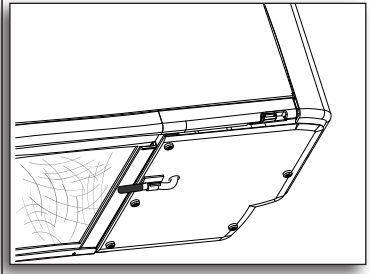
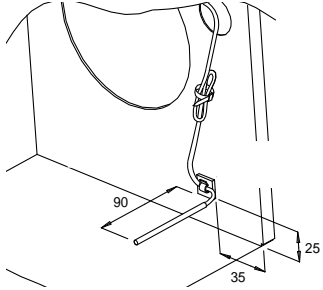
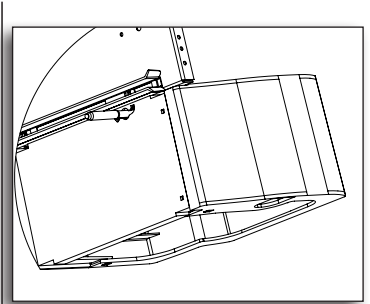
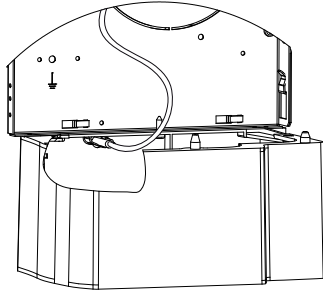
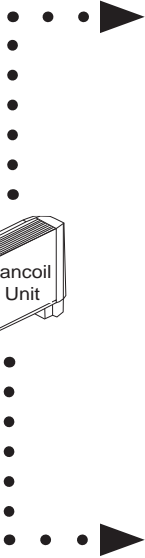
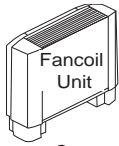

APPLICAZIONE DELLA SONDA DI MINIMA T3 (cod. 3021090 optional)

Se si utilizza la sonda di minima, bisogna procedere nel seguente modo: Inserire la sonda di minima tra le alette della batteria tenendola leggermente inclinata verso il basso. Collegare la sonda al connettore T3 della scheda di potenza.

APPLICATION OF THE T3 LOW TEMPERATURE CUT-OUT (cod. 3021090 optional)

If the low temperature cut-out is used, proceed as follows: Insert the low temperature cut-out between the fins of the battery keeping it slightly inclined downward. Connect the probe to the connector T3 on the power board.

ANBRINGEN DER NIEDERTEMPERATUR- ABSCHALTUNGSVORRICHTUNG T3 (cod. 3021090 optional)

Wenn Niedertemperatur- Abschaltvorrichtung verwendet wird, ist wie folgt vorzugehen: Die Abschaltvorrichtung zwischen die Batterieflügel so einsetzen, dass sie leicht nach unten geneigt ist. Den Fühler an den Stecker T3.

APPLICATION DE LA SOND DE MINIMA T3 (cod. 3021090 option)

Si on emploie la sonde de minima, il faut procéder comme suit : Introduire la sonde de minima entre les ailettes de la pile en la tenant légèrement inclinée vers le bas. Brancher la sonde au connecteur T3 sur la carte de puissance.

APLICACIÓN DE LA SONDA DE MÍNIMA T3 (cod. 3021090 opción)

Si se utiliza la sonda de mínima, hay que proceder del siguiente modo: Introduzca la sonda de mínima entre las aletas de la batería manteniéndola ligeramente inclinada hacia abajo. Conecte la sonda al conector T3 en la tarjeta de potencia.

ПРИМЕНЕНИЕ ЗОНДА МИНИМАЛЬНОЙ ТЕМПЕРАТУРЫ Т3

(код 3021090 факультативный)

При использовании зонда минимальной температуры необходимо выполнить следующее: Вставить зонд минимальной температуры между пластинами теплообменной батареи, слегка наклонив её книзу. Подсоединить зонд к разъёму T3 блока управления.

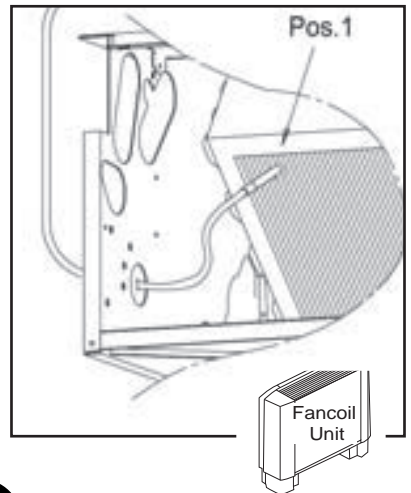
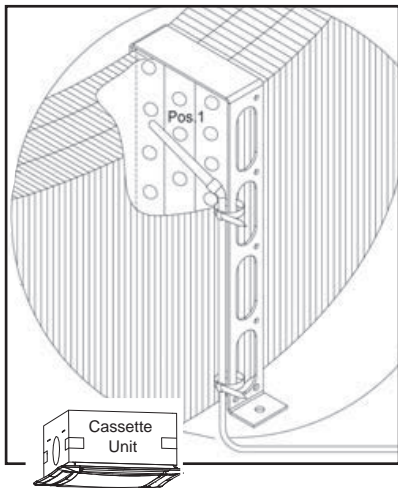
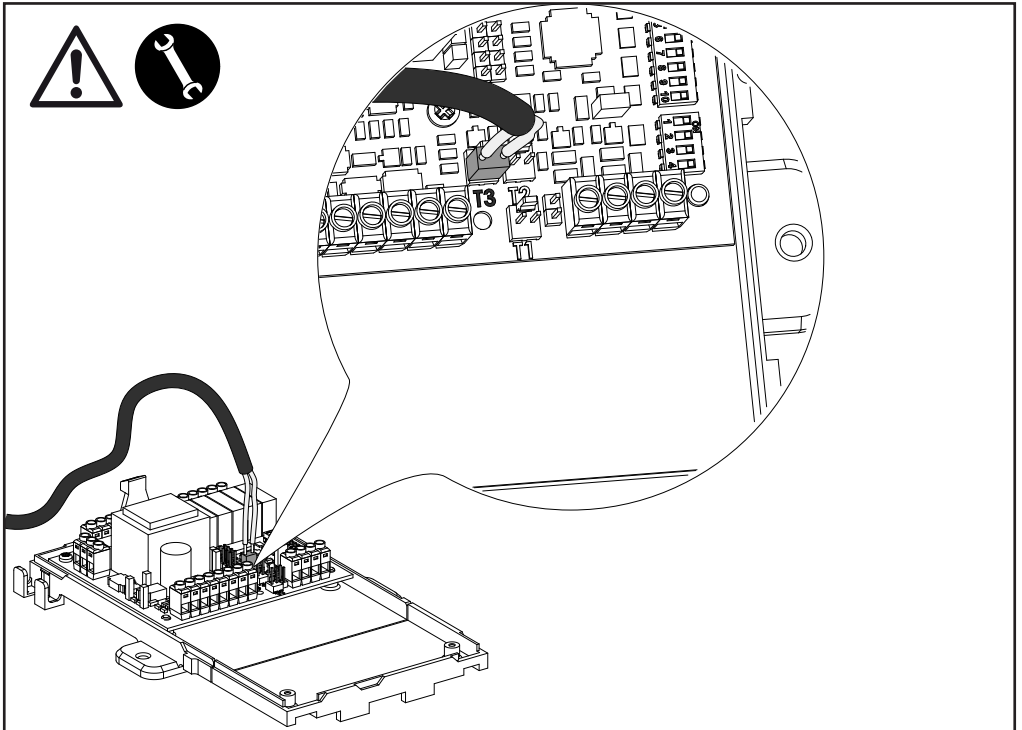

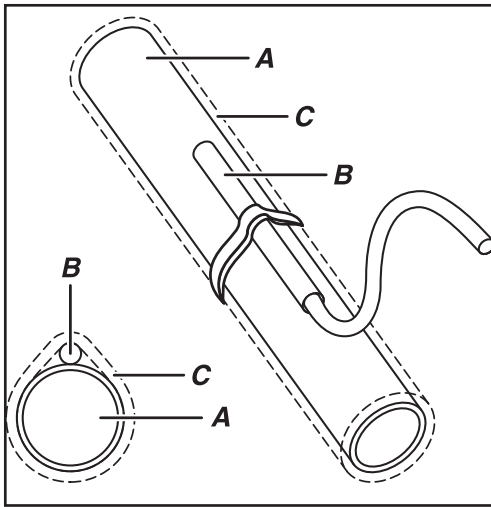

Sonda T2 per Change-Over

Solamente sui ventilconvectori in esecuzione per impianti a due tubi, la commutazione estate/inverno può avvenire in modo automatico applicando, sulla tubazione acqua che alimenta la batteria, la sonda Change-Over T2 (opzionale). La sonda va posizionata prima della valvola a tre vie.

In base alla temperatura rilevata dalla sonda, l'apparecchio si predispose in funzionamento estivo o invernale. Nel caso di utilizzo della sonda T2 in installazioni con unità Master e Slave, la sonda T2 deve essere montata su tutti gli apparecchi.

- A = Tubazione acqua
- B = Sonda
- C = Isolante anticondensa

Change Over probe T2

Only on the fan coil units designed for two-pipe systems, the heating/ cooling changeover can be performed automatically by installing, on the water pipe supplying the coil, the Change Over probe T2 (optional).

The probe should be installed before the three-way valve.

Based on the temperature measured by the probe, the appliance will switch to heating or cooling operation. If using probe T2 in installations with Master and Slave units, probe T2 must be fitted on all the appliances.

- A = Water pipe
- B = Probe
- C = Anti-condensation insulation

Logica di funzionamento con sonda T2

Operating logic with probe T2

Logique de fonctionnement avec la sonde T2

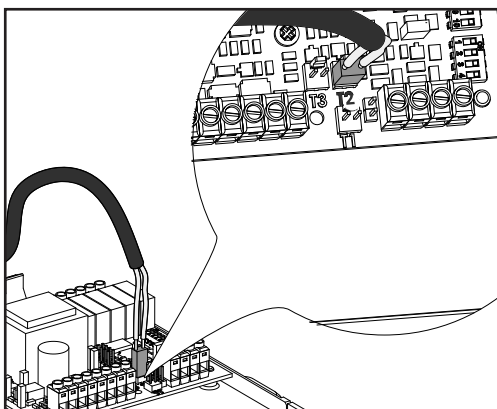
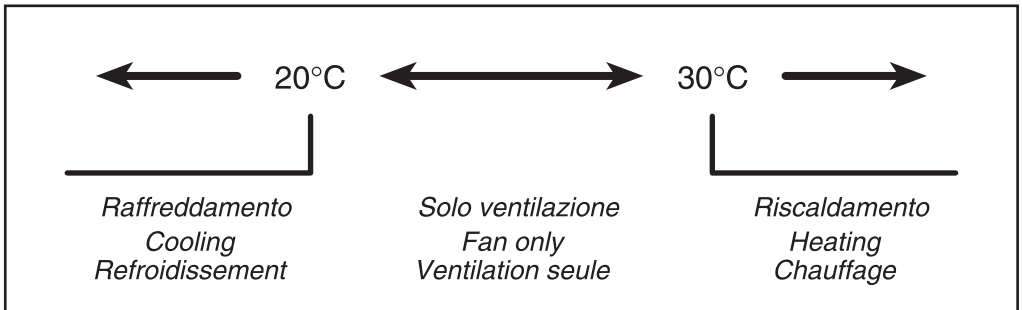

TIPO: NTC 10K Ohm
(25°C = 10000 Ohm)
(optional cod. 9025310)

TYPE: NTC 10K Ohm
(25°C = 10000 Ohm)
(optional cod. 9025310)

<u>Sonde T2 pour Change Over</u>	<u>Fühler T2 für Change Over</u>	<u>Sonda T2 para Change Over</u>	<u>Зонд T2 для Change-Over (Смены Режимов)</u>
<p>Seulement sur les ventilo-convecteurs pour installations à deux tubes, la commutation été/hiver peut se faire automatiquement en appliquant, sur la tuyauterie eau qui alimente la batterie, la sonde Change Over T2 (option). <u>La sonde doit être placée avant la vanne à trois voies.</u></p> <p>Selon la température relevée par la sonde, l'appareil se met en fonctionnement été ou hiver. Si on utilise la sonde T2 dans des installations avec Unités Maître et Esclaves la sonde T2 doit être montée sur tous les appareils.</p> <p>A = Tuyauterie eau B = Sonde C = Isolante anti-condensation</p>	<p>Bei den Klimakonvektoren in 2-Leiter-Ausführung kann die Umschaltung zwischen Kühl-/Heizbetrieb automatisch erfolgen, indem an der Wasserleitung zum Register ein Change Over-Fühler T2 (Option) angebracht wird. <u>Dieser Fühler muss dem 3-Wege-Ventil vorgeschaltet werden.</u></p> <p>Je nach der von dem Fühler gemessenen Temperatur stellt sich das Gerät auf Kühl- oder Heizbetrieb. Falls ein Fühler T2 in einer Installation mit Master und Slave-Gerät verwendet wird, muss der Fühler T2 an allen Geräten montiert werden.</p> <p>A = Rohrleitung B = Fühler C = Anti-Beschlag-Isolierung</p>	<p>Sólo en los ventiladores convectoros en realización para instalaciones de dos tubos, la conmutación verano/invierno puede suceder de modo automático aplicando, sobre el conducto de agua que alimenta la batería, la sonda Change Over T2 (opcional). <u>La sonda se coloca antes que la válvula de tres vías.</u></p> <p>En base a la temperatura registrada por la sonda, el aparato se predispone en funcionamiento verano o invierno. En caso de que se use la sonda T2 en instalaciones con unidad Master y Slave, la sonda T2 debe montarse en todos los aparatos.</p> <p>A = Conducto de agua B = Sonda C = Aislante anticondensación</p>	<p>Только на фанкойлах в версии для систем с двумя трубами переключение лето/зима может происходить автоматически. Для этого достаточно установить на трубе, подводящей воду к батарее, зонд переключателя режима Change-Over T2 (опционально). Зонд должен устанавливаться перед 3-ходовым клапаном.</p> <p>В зависимости от температуры, измеренной зондом, прибор подготавливается к летнему или зимнему функционированию. В случае использования зонда T2 в установках вместе с блоками Master и Slave (Ведущий - Ведомый), зонд T2 должен быть установлен на все приборы.</p> <p>A = Водяная труба B = Зонд C = Изолянт против конденсата</p>

Funktionslogik mit Fühler T2

Lógica de funcionamiento con sonda T2

Логическая схема функционирования зонда T2



<p>TYPE: NTC 10K Ohm (25°C = 10000 Ohm)</p> <p>(option cod. 9025310)</p>	<p>Тип: NTC 10K Ohm (25°C = 10000 Ohm)</p> <p>(optional cod. 9025310)</p>	<p>TIPO: NTC 10K Ohm (25°C = 10000 Ohm)</p> <p>(Opción cod. 9025310)</p>	<p>Тип: NTC 10K Ом (25°C = 10000 Ом)</p> <p>(ОПЦИОНАЛЬНО, КОД 9025310)</p>
--	---	--	--

9066632-X

**COMANDO
A PARETE**
Cod. 9066632-X

**WALL-MOUNTED
CONTROLLER**
CODE 9066632-X

– NOTE GENERALI –

– GENERAL NOTES –

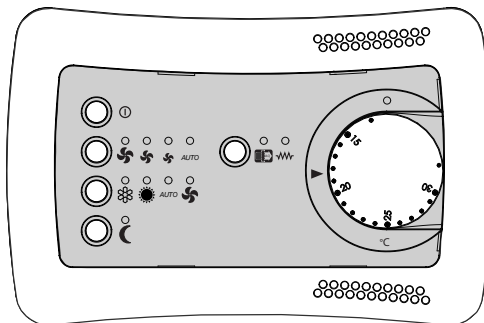

**LEGGERE ATTENTAMENTE IL PRESENTE MANUALE PRIMA
DI EFFETUARE L'INSTALLAZIONE ED USARE IL COMANDO**

**READ THIS USER MANUAL CAREFULLY BEFORE INSTALLING
AND USING THE CONTROLLER**

**NOUS VOUS RECOMMANDONS DE LIRE ATTENTIVEMENT
CES NOTICED'UTILISATION AVANT D'EFFETUER L'INSTALLATION**

ET UTILISER LA COMMANDE

**VOR DER INSTALLATION UND VOR DEM GEBRAUCH DES
STUEGERGERÄTS DIESES HANDBUCH AUFMERKSAM LESEN**

**LEER ATENTAMENTE EL PRESENTE MANUAL ANTES
DE REALIZAR LA INSTALACIÓN Y DE USAR EL CONTROL**

**ВНИМАТЕЛЬНО ПРОЧИТАТЬ ДАННОЕ РУКОВОДСТВО
ПЕРЕД ВЫПОЛНЕНИЕМ УСТАНОВКИ И ИСПОЛЬЗОВАНИЕМ
УСТРОЙСТВА УПРАВЛЕНИЯ**

Istruzioni Originali

WM-AU è un comando per installazione a parete collegabile ad apparecchi cassette o ventilconvettori equipaggiati di scheda elettronica **UP-AU** (Cod. 9066640-X).

Le funzioni del comando sono:

- Accensione e spegnimento del ventilconvettore.
- Impostazione della temperatura ambiente desiderata (SET).
- Possibilità di selezionare il ciclo di funzionamento estivo, invernale, automatico o ventilazione direttamente dal tasto del comando.
- Selezione manuale delle tre velocità del ventilatore.
- Selezione automatica delle velocità del ventilatore in funzione dello scostamento esistente fra la temperatura impostata come set e quella ambiente.
- Comando termostatico di apertura o chiusura (ON-OFF), sia nel ciclo estivo che in quello invernale, della valvola acqua (impianto a due tubi) o delle due valvole (impianto a quattro tubi).
- Controllo del funzionamento dello speciale Filtro Elettronico montato sul ventilconvettore nella versione IAQ (accessorio).
- Controllo del funzionamento resistenza elettrica quando montata come accessorio.
- Attivazione/Disattivazione della funzione Risparmio energetico

Per qualsiasi manutenzione assicurarsi di aver tolto la tensione.

Montare il comando a parete facendo attenzione a posizionarlo sulla parete del locale da condizionare all'altezza di circa 1,5m, su una parete intermedia e lontano da fonti di calore e da correnti d'aria fredda.

Original Instructions

WM-AU is a wall-mounted controller which can be connected to box units or fan coil units equipped with electronic board **UP-AU** (Code 9066640-X).

The functions of the controller are:

- To turn the fan coil unit on and off.
- To set the desired room temperature (SET).
- To optionally select the operating cycle: summer, winter, automatic or ventilation directly from the control button.
- To manually select one of the three fan speeds.
- To automatically select the fan speed as a function of the differential between the set temperature and the room temperature.
- To thermostatically control the opening or closing (ON-OFF), both in the summer and winter cycle, of the water valve (two-pipe system) or the two valves (four-pipe system).
- To control the operation of the special Electronic Filter mounted on the fan coil in the IAQ version (optional)
- To control the operation of the electric resistance coil when installed as an accessory.
- To enable/disable the Energy saving function

Before any maintenance operation, make the power is disconnected.

Mount the wall-mounted controller. Making sure it is positioned on the wall of the room to be conditioned at a height of about 1.5m, on an intermediate wall and away from sources of heat and cold drafts.

COMMANDE MURALE

CODE 9066632-X

-NOTES GENERALES-

WANDSTEUERGERÄT

ART. NR. 9066632-X

- ALLGEMEINE
ANMERKUNGEN -

CONTROL DE PARED

CÓD. 9066632-X

- NOTAS GENERALES -

НАСТЕННОЕ УСТРОЙСТВО УПРАВЛЕНИЯ

Код 9066632-X

- ОБЩИЕ ПРИМЕЧАНИЯ -

Instructions originales

WM-AU est une commande dédiée à une installation murale raccordable à des appareils coffrets ou ventilo-convecteurs équipés d'une carte électronique **UP-AU** (Code 9066640-X).

Les fonctions de la commande sont les suivantes :

- Allumer et éteindre le ventilo-convecteur.
- Configurer la température ambiante souhaitée (CONSIGNÉ).
- Possibilité de sélectionner le cycle de fonctionnement estival, hivernal, automatique ou ventilation directement depuis la touche de la commande.
- Sélection manuelle des trois vitesses du ventilateur.
- Sélection automatique des vitesses du ventilateur en fonction de l'écart qui existe entre la température configurée comme consigne et la température ambiante.
- Commande thermostatique d'ouverture ou de fermeture (ON-OFF), aussi bien dans le cycle estival que dans le cycle hivernal, de la vanne d'eau (installation à deux tubes) ou des deux vannes (installation à quatre tubes).
- Contrôle du fonctionnement du Filtre électronique spécial, monté sur le ventilo-convecteur dans la version IAQ (accessoire).
- Contrôle du fonctionnement de la résistance électrique lorsqu'elle est montée en tant qu'accessoire.
- Activation/désactivation de la fonction Économie d'énergie.

Pour toute opération d'entretien, vérifier d'avoir enlevé la tension.

Monter la commande murale en veillant à la placer sur le mur du local à climatiser à environ 1,5 m de haut, sur un mur intermédiaire et loin des sources de chaleur et des courants d'air froid.

Originalanweisungen

WM-AU ist ein Befehl zur Wandinstallation, verbindbar mit Kassettenapparaten oder Gebläsekonvektoren, mit elektronischer Karte **UP-AU** (Cod. 9066640-X) ausgestattet.

Die Befehlsfunktionen sind:

- Ein- und Ausschalten der Gebläsekonvektoren
- Einstellung der gewünschten Raumtemperatur (SET).
- Möglichkeit, den Betriebszyklus Sommer, Winter, Automatisch oder Belüftung direkt über die Befehlstaste auszuwählen.
- Manuelle Auswahl an drei verschiedenen Ventilator Drehzahlen.
- Automatische Wahl der Ventilatorzahl entsprechend der Abweichung der als set eingestellter von der Raumtemperatur.
- Thermostatsteuerung des Öffnens und Schließens (ON-OFF) des Wasserventils (Anlage mit zwei Leitungen) oder die beiden Ventile (Anlage mit vier Leitungen), sowohl im Sommer- als auch im Winterzyklus.
- Kontrolle der Funktion des speziellen, auf dem Gebläsekonvektor montierten Elektrofilters in der Version IAQ (Zubehör)
- Kontrolle der Funktion des elektrischen Widerstands, wenn als Zubehör montiert.
- Aktivierung/Deaktivierung der Energieeinsparungsfunktion

Bei jeder Wartung sicherstellen, dass die elektrische Spannung abgetrennt wurde.

Die Wandsteuerung anbringen, dabei darauf achten, sie an der Wand des zu klimatisierenden Raums auf einer Höhe von ungefähr 1,5 m anzubringen, auf einer Zwischenwand und weit entfernt von Hitzequellen und kalter Zugluft.

Instrucciones originales

WM-AU es un mando para la instalación en la pared que se puede conectar con equipos cassette o ventiloinconveectores equipados con tarjeta electrónica **UP-AU** (Cód. 9066640-X).

Las funciones del mando son:

- Encendido y apagado del ventiloinconveector.
- Configuración de la temperatura ambiente deseada (SET).
- Posibilidad de seleccionar el ciclo de funcionamiento estival, invernal, automático o ventilación directamente con el botón del mando.
- Selección manual de las tres velocidades del ventilador.
- Selección automática de las velocidades del ventilador en función de la desviación existente entre la temperatura configurada como set y aquella ambiente.
- Mando termostático de apertura o cierre (ON-OFF), ya sea en el ciclo estival que en el invernal, de la válvula del agua (instalación de dos tubos) o de las dos válvulas (instalación de cuatro tubos).
- Control del funcionamiento del Filtro Electrónico especial montado en el ventiloinconveector en la versión IAQ (accesorio)
- Control del funcionamiento resistencia eléctrica cuando está montada como accesorio.
- Activación/Desactivación de la función Ahorro energético

Para realizar cualquier mantenimiento asegúrese de haber quitado la tensión.

Monte el mando de pared con atención en colocarlo en la pared del local a acondicionar, a una altura de aproximadamente 1,5 m, sobre una pared intermedia y lejos de fuentes de calor y de corrientes de aire frío.

Перевод оригинального руководства

WM-AU - это устройство управления для установки на стену, подключаемое к кассетам или фанкойлам, оборудованным электронной платой **UP-AU** (Код 9066640-X).

Функции устройства управления:

- Включение и выключение фанкойла.
- Задание нужной температуры в помещении (SET).
- Возможность выбора летнего или зимнего режима функционирования, автоматического или вентиляции непосредственно с кнопочной панели управления.
- Выбор в ручном режиме 3 скоростей вентилятора.
- Выбор в автоматическом режиме скоростей вентилятора в зависимости от существующей разницы между температурой в помещении и заданной температурой.
- Термостатическое устройство управления открытию или закрытию (ВКЛ-ВЫКЛ), как для летнего, так и для зимнего цикла, водяного клапана (установка с 2 трубами) или двух клапанов (установка с 4 трубами).
- Контроль функционирования установленного на фанкойле специального электронного фильтра, в версии IAQ (комплектующее)
- Контроль функционирования электрического нагревательного элемента, если он установлен как дополнительное комплектующее.
- Подключение/Выключение функции Энергосбережения

Для выполнения любого техобслуживания предварительно убедиться в том, что напряжение отключено.

Монтировать устройство управления на стене, обратив внимание на то, что оно должно устанавливаться на стене в кондиционируемом помещении на высоте 1,5 м, желательно на промежуточной стене вдали от источников тепла и сквозняков.

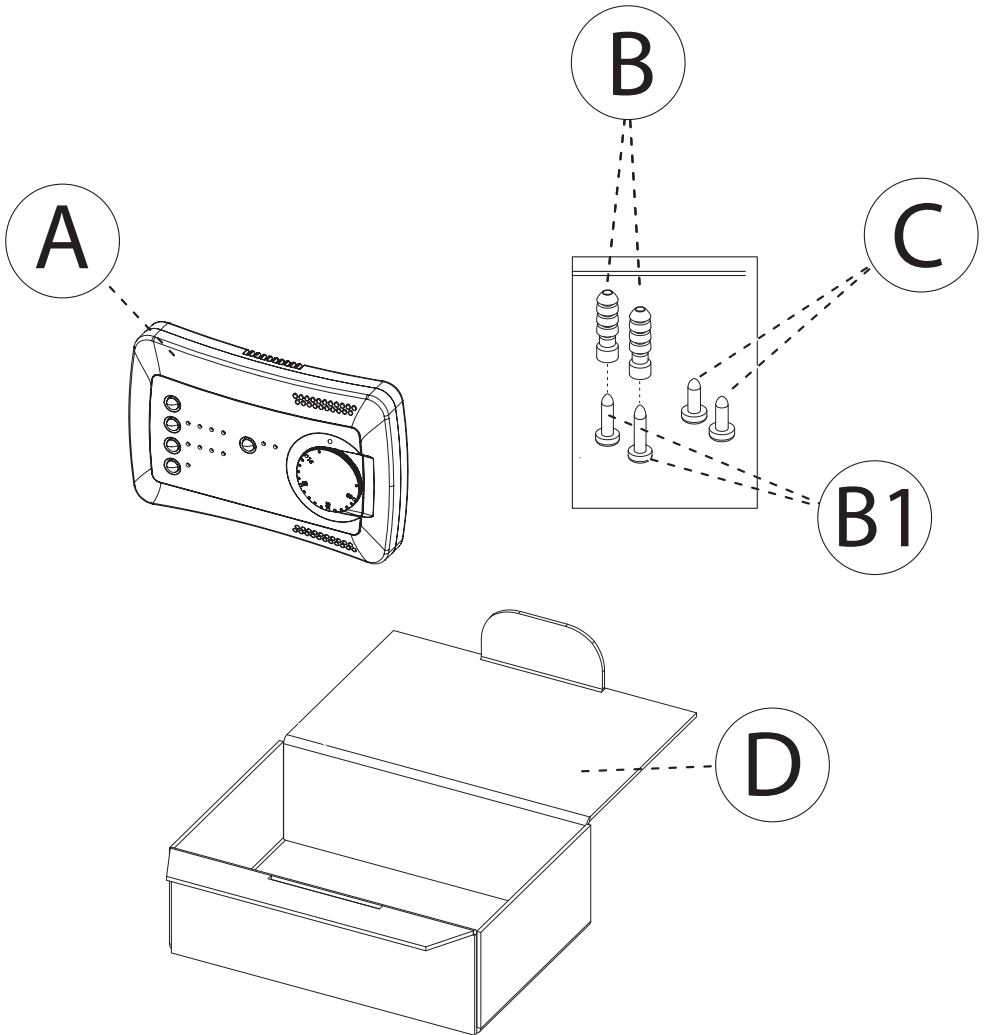

• **CARATTERISTICHE TECNICHE DEL CONTROLLO**

- 1) Scopo del dispositivo di comando: **comando di unità fan coil**
- 2) campo di regolazione del termostato: **da 15 a 30°C**
- 3) temperatura di lavoro: **0/50°C**
- 4) temperatura di stoccaggio: **-10 / +50 °C**
- 5) contenitore: **ABS V0**
- 6) protezione: **IP 20**
- 7) connessione tramite morsetti da circuito stampato
- 8) Classe di isolamento: II
- 9) Sezione dei conduttori: **Min 0.50 mmq - Max 1.5mmq**
- 10) Norma di riferimento: **CEI EN 60730**

• **TECHNICAL CHARACTERISTICS OF THE CONTROL UNIT**

- 1) The purpose of the control: **control of fancoil units**
- 2) Thermostat control range: **from 15 to 30°C**
- 3) Operating temperature: **0/50°C**
- 4) Storage temperature: **-10 / +50 °C**
- 5) case: **V0 ABS**
- 6) Protection class: **IP 20**
- 7) Connection via printed circuit terminal board
- 8) Class of insulation: II
- 9) Cross section: **Min 0.50 mmq - Max 1.5mmq**
- 10) Reference standard: **CEI EN 60730**

• **CARACTÉRISTIQUES TECHNIQUES DU CONTRÔLE**

- 1) Le but du contrôle: **le contrôle des unités de ventilo-convecteurs**
- 2) Champ de réglage du thermostat: **de 15 à 30°C**
- 3) température de fonctionnement: **0/50°C**
- 4) température de stockage: **-10 / +50 °C**
- 5) boîtier: **ABS V0**
- 6) degré de protection: **IP 20**
- 7) connexion par bornier fixé directement au circuit imprimé
- 8) Classe d'isolation: II
- 9) Section de conducteur: **Min 0.50 mmq - Max 1.5mmq**
- 10) Norme de référence: **CEI EN 60730**

• **TECHNISCHE MERKMALE DES STEUERGERÄTES**

- 1) Zweck der Steuerung: **Steuerung von Gebläsekonvektoren**
- 2) Einstellbereich des Thermostats: **von 15 bis 30°C**
- 3) Betriebstemperatur: **0/50°C**
- 4) Lagertemperatur: **-10 / +50 °C**
- 5) Gehäuse: **ABS V0**
- 6) Schutzgrad: **IP 20**
- 7) Anschluss mittels Klemmleiste an gedruckter Schaltung
- 8) Isolationsklasse: II
- 9) Leiterquerschnitt: **Min 0.50 mmq - Max 1.5mmq**
- 10) Referenz-Standard: **CEI EN 60730**

• **CARACTERÍSTICAS TÉCNICAS DEL CONTROL**

- 1) The purpose of the control: **control of fancoil units**
- 2) Campo de regulación del termostato: **de 15 a 30°C**
- 3) temperatura de trabajo: **0/50°C**
- 4) temperatura de almacenado: **-10 / +50 °C**
- 5) contenedor: **ABS V0**
- 6) protección: **IP 20**
- 7) conexión mediante caja de bornes de circuito impreso
- 8) Clase de aislamiento: II
- 9) La sección del conductor: **Min 0.50 mmq - Max 1.5mmq**
- 10) Norma de referencia: **CEI EN 60730**

• **КОНТРОЛЬНЫЕ ТЕХНИЧЕСКИЕ ХАРАКТЕРИСТИКИ**

- 1) Назначение устройства управления: **управление блоком анкойла с асинхронными трёхскоростными двигателями.**
- 2) диапазон регулировки термостата: **от 15 до 30°C**
- 3) рабочая температура: **0/50°C**
- 4) температура хранения: **-10 / +50 °C**
- 5) корпус: **ABS V0**
- 6) класс защиты: **IP 20**
- 7) подключение через клеммную колодку для печатной платы
- 8) Класс изоляции: II
- 9) Сечение проводников: **Мин. 0,50 кв.мм - Макс. 1,5 кв.мм**
- 10) Контрольный стандарт: **CEI EN 60730**

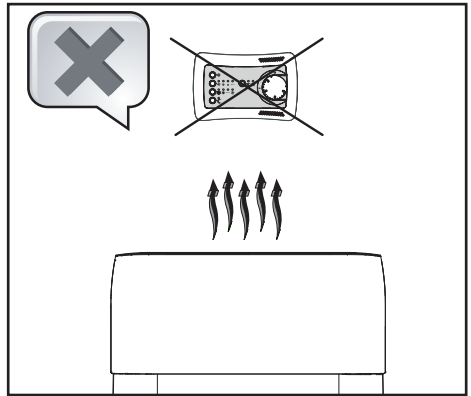
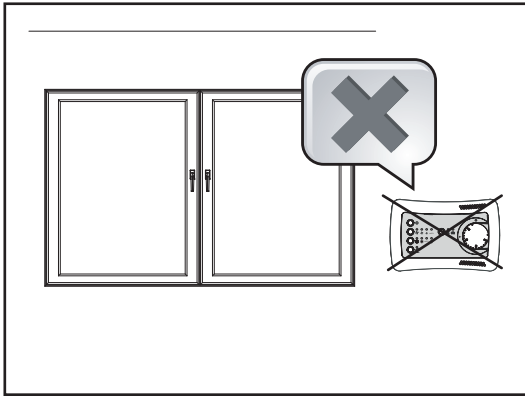
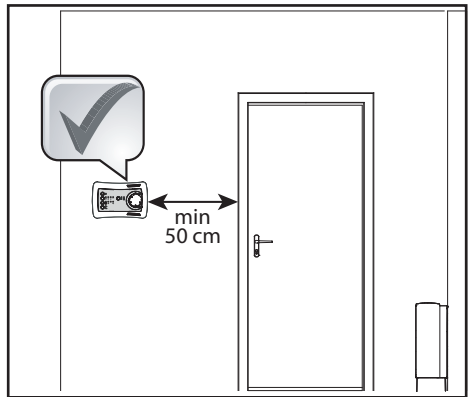
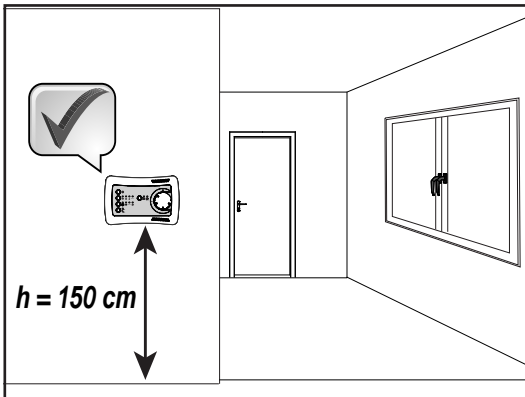

1

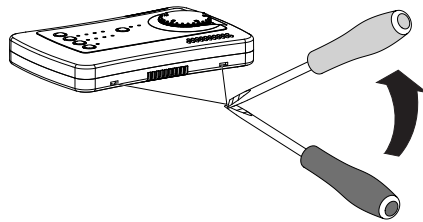

2

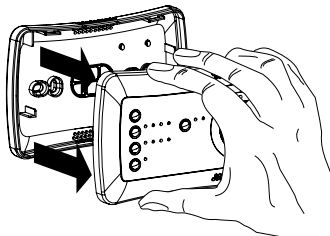

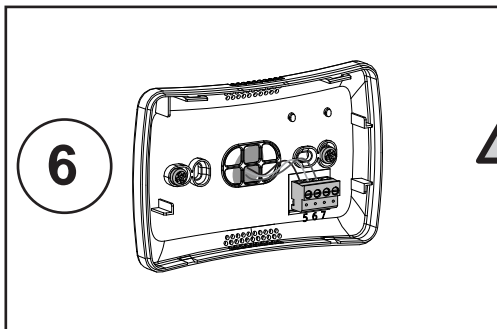
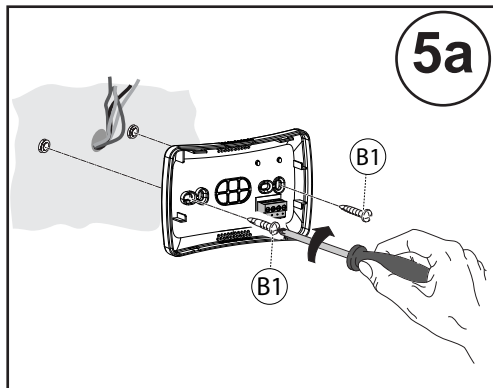
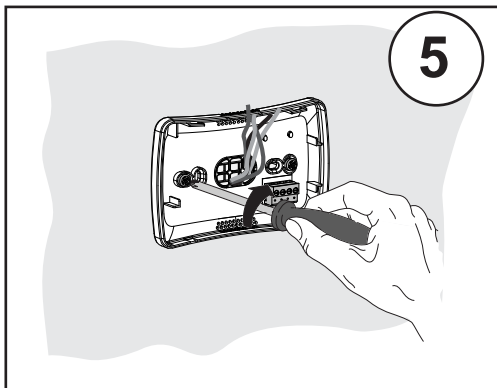
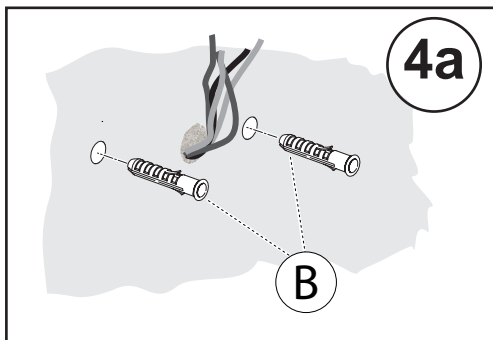
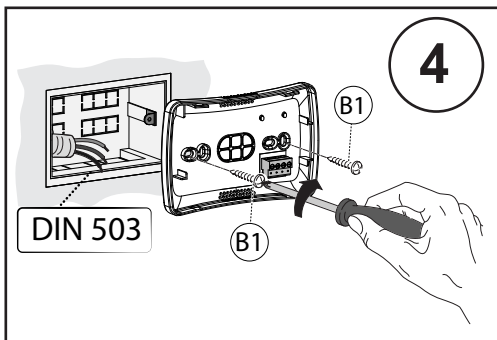

Effettuare i collegamenti elettrici come riportato nel presente manuale.

Make the electrical connections as described in this manual.

Effectuer les raccordements électriques comme décrit dans ce manuel.

Die elektrischen Anschlüsse wie in diesem Handbuch beschrieben.

Realice las conexiones eléctricas como se describe en este manual.

Выполнить электрические подключения так, как указано в данном руководстве.

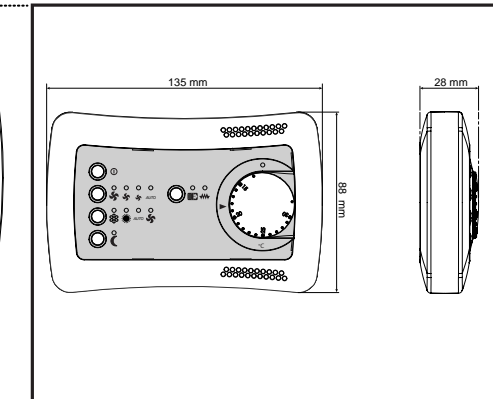
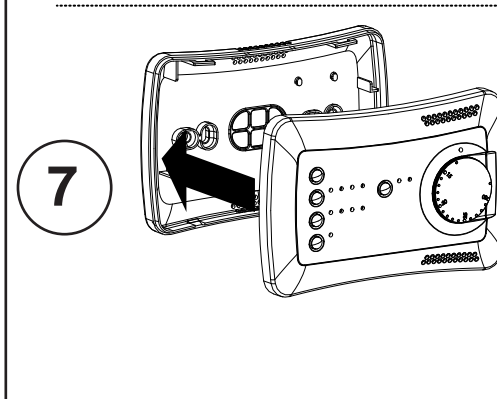

UTILIZZO DEL COMANDO

USING THE CONTROL

1) *Manopola impostazione temperatura (SET)*

1) *Temperature setting knob (SET)*

2) *LED rosso stato del relè (accesso = utenza attivata)*

2) *Relay status red LED (alight = load ON)*

3) *Tasto ON/OFF*

3) *ON/OFF*

4) *Tasto velocità ventilatore:*

4) *Fan speed selector:*



Bassa velocità ventilatore



Fan low speed



Media velocità ventilatore



Fan medium speed



Alta velocità ventilatore



Fan high speed

AUTO imposta la variazione automatica della velocità del ventilatore.

AUTO Sets the speed automatic variation of the fan.

5) *Tasto selezione modalità:*

5) *Selector for selection mode:*



Estate - Aria Fredda



Summer - Cold Air



Inverno - Aria Calda



Winter - Warm Air

AUTO Funzione Automatica

AUTO Automatic mode



Ventilazione



Fan

6) *Tasto Risparmio Energetico*

6) *Energy Saving*

7) *Tasto attivazione Filtro IAQ/Resistenza*

7) *IAQ Electronic Filter/Electric resistance activation key*

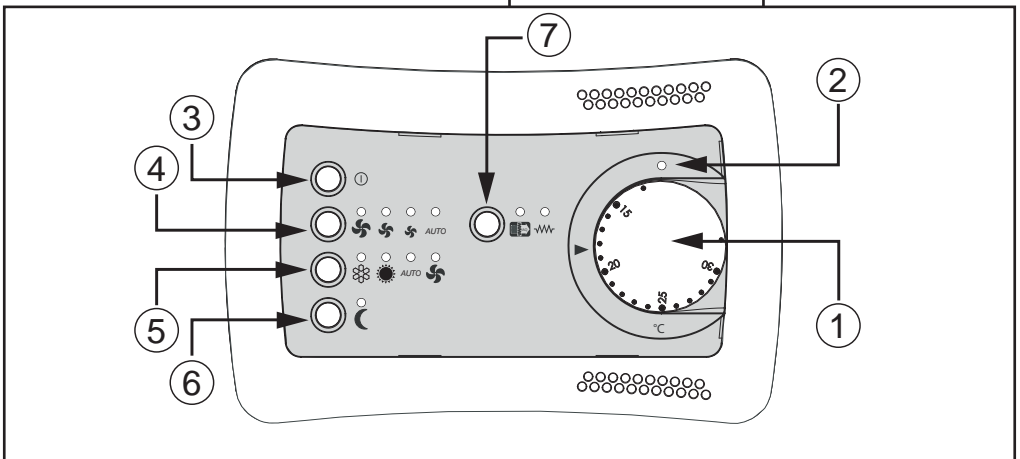

UTILISATION DE LA COMMANDE

1) Manette de réglage de la température (SET)

2) Rouge (DEL) état du relais (Allumée = charge activée)

3) ON/OFF

4) Commutateur de la vitesse du ventilateur:



Vitesse réduite du ventilateur



Vitesse moyenne du ventilateur



Vitesse élevée du ventilateur

AUTO Configurer la modification automatique de la vitesse du ventilateur.

5) Commutateur de Sélection modalités:



été - air froid



hiver - air chaud

AUTO Modalité automatique



Ventilation

6) Bouton économie d'énergie

7) Touche d'activation du filtre électronique IAQ/résistance électrique

GEBRAUCH DES STEUERGERÄTS

1) Temperatur-Wahlschalter (SET)

2) Rote Zustandsanzeige-LED des Relais (Leuchten = Verbraucher eingeschaltet)

3) ON / OFF-Taste

4) Drehzahlstufenschalter des Ventilators:



Niedrige Ventilatorgeschwindigkeit



Mittlere Ventilatorgeschwindigkeit



Hohe Ventilatorgeschwindigkeit

AUTO Einstellung der automatischen Änderung der Geschwindigkeit des Ventilators.

5) Umschalter :



Sommer kalte Luft



Winter warme Luft

AUTO Automatikbetrieb



Belüftung

6) Energiesparmodus

7) Taste zur Aktivierung des elektronischen IAQ-Filters/elektrischen Widerstands

USO DEL CONTROL

1) Mando de regulación de la temperatura (SET)

2) LED rojo de estado del relé (encendido = carga activada)

3) Tecla ON/OFF

4) Tecla de velocidad del ventilador:



Velocidad baja del ventilador



Velocidad media del ventilador



Velocidad alta del ventilador

AUTO Configurar la variación automática de la velocidad del ventilador.

5) Tecla de modalidad de funcionamiento



Verano - aire frío



Invierno - aire caliente

AUTO Funcionamiento automático



Ventilación

6) Ahorro Energético

7) Tecla de activación Filtro Electronico IAQ/Resistencia eléctrica

С ПОМОЩЬЮ РЕГУЛЯТОРА

1) Регулятор задания температуры (НАСТРОЙКИ)

2) Красный СИД-индикатор состояния реле (горит = потребитель подключён)

3) кнопка ВКЛ / ВЫКЛ

4) Переключатель скорости вентилятора:



Низкая скорость вентилятора



Средняя скорость вентилятора



Высокая скорость вентилятора

AUTO устанавливает автоматическое изменение скорости вентилятора.

5) Переключатель выбора режима работы:



Лето - Холодный воздух



Зима - Горячий воздух

AUTO Функция автоматического



вентиляция

6) Энергосбережение

7) Кнопка подключения электронного фильтра IAQ/Электрического нагревательного элемента

**COLLEGAMENTI
ELETTICI
DEL COMANDO**

**CONTROL
WIRING
CONNECTIONS**

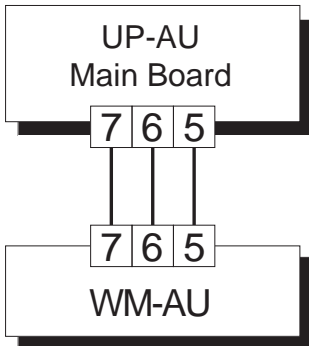

Il pannello comandi deve essere collegato elettricamente alla scheda di potenza posta all'interno dell'apparecchiatura elettrica dell'unità cassette/Fancoil rispettando la corrispondenza della numerazione comune ad entrambe le schede.

The control panel must be wired to the power board located inside the electrical compartment of the Cassette/Fancoil unit, complying with the correspondence of the common numbering to both boards.

Utilizzare 3 conduttori con sezione 0,5 mm².

Use 3 conductors with 0.5 mm² section

NOTA: La lunghezza del cavo di collegamento non deve essere superiore ai 20 metri.

NOTE: The connection wirings must not exceed 20 metres in length.

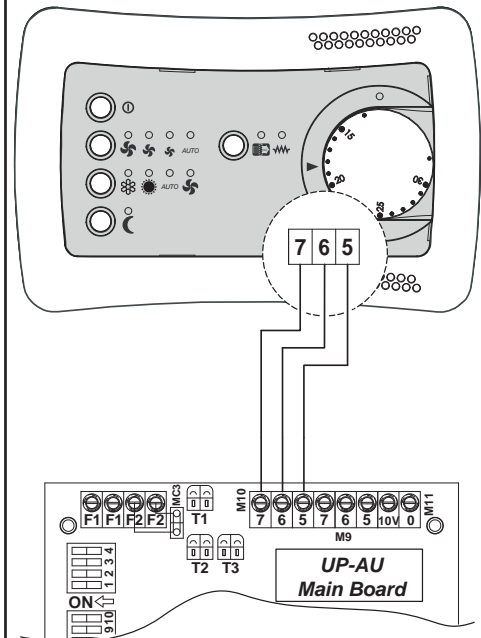

**RISPETTARE
LA CORRETTA
SEQUENZA
DI COLLEGAMENTO**



**RESPECT
THE RIGHT WIRING
SEQUENCES**

**RACCORDEMENTS
ÉLECTRIQUES
DE LA COMMANDE**

**ELEKTRO-
ANSCHLÜSSE DES
STEUERGERÄTS**

**CONEXIONES
ELÉCTRICAS
DEL CONTROL**

**ЭЛЕКТРИЧЕСКИЕ
ПОДКЛЮЧЕНИЯ
УСТРОЙСТВА УПРАВЛЕНИЯ**

Le panneau de commandes doit être branché électriquement à la carte de puissance située à l'intérieur de l'appareil électrique de l'unité Cassette / Ventilateur-convecteur en respectant la correspondance de la numérotation commune à l'ensemble des cartes.

Das Steuerpult muss elektrisch an die Leistungskarte im Innern des elektrischen Geräts der Einheit Cassette / Fancoil angeschlossen werden, wobei die Übereinstimmung der allgemeinen Nummerierung an beiden Karten beachtet werden muss.

La conexión eléctrica del tablero de mandos a la tarjeta de potencia que se encuentra dentro del equipo eléctrico de la unidad Cassette / Ventiladorconvectores debe realizarse asegurándose de que los números de las dos tarjetas coincidan.

Панель управления должна быть электрически подключена к плате мощности оборудования блока кассет / фанкойла, соблюдая соотношение общей нумерации и обеих плат.

Utiliser 3 conducteur avec une section de 0,5 mm².

Benutzen sie 3 Leiter mit einem Querschnitt von 0,5 mm².

Utilice 3 conductores con sección de 0,5 mm².

Использовать 3 провода с сечением 0,5 мм².

NOTE: La longueur du câble de raccordement ne doit pas être supérieure à 20 mètres.

ANMERKUNG: Das Anschlusskabel darf nicht länger als 20 Meter sei.

NOTA: La longitud del cable de conexión no tiene que superar los 20 metros.

ПРИМЕЧАНИЕ. Длина соединительного кабеля не должна превышать 20 метров.



**RESPECTER
L'ORDRE
DERACCORDEMENT**



**DIE RICHTIGE
ANSCHLUSSFOLGE
BEACHTEN**



**RESPECTAR
LA CORRECTA
SECUENCIA
DE CONEXIÓN**



**СОБЛЮДАТЬ
ПРАВИЛЬНУЮ
ПОСЛЕДОВАТЕЛЬНОСТЬ
ПОДКЛЮЧЕНИЯ.**

Fig. "A" / Abb. "A"

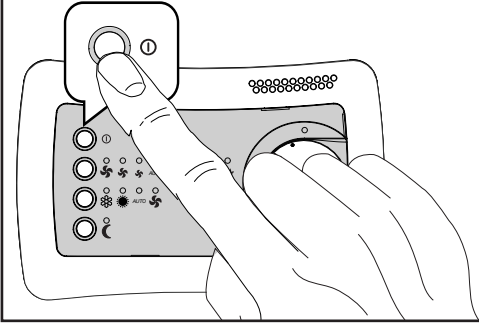

On/Off (Fig. "A"):

- Premendo il tasto ON/OFF il comando viene acceso.
- Premendo nuovamente il tasto ON/OFF il comando viene spento.

On/Off (Fig. "A"):

- Pressing the ON/OFF button turns the controller on.
- By pressing the ON/OFF button again, the controller turns off.

Fig. "B" / Abb. "B"

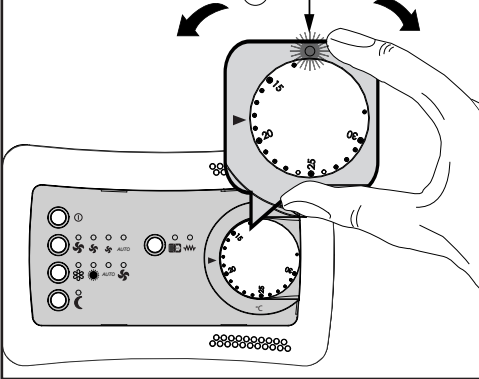

Impostazione del Set (Fig. "B"):

- Impostare con la manopola il valore di temperatura desiderato.

Il Led rosso "2" si accende quando vi è richiesta; rimane spento quando la temperatura è soddisfatta.

Il lampeggio del Led indica un allarme

Setting the Set (Fig. "B"):

- Using the knob, set the temperature required.

The red LED "2" lights up when there is a request; remains off when the temperature is met.

The flashing LED indicates an alarm

Fig. "C" / Abb. "C"

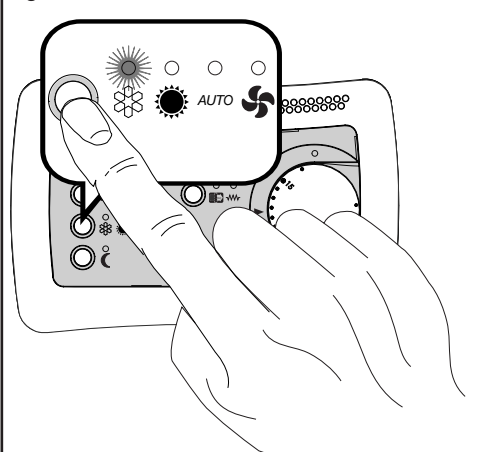

Selezione modalità (Fig. "C"):

- Premendo il pulsante indicato selezionare la modalità di funzionamento desiderata:

–  viene impostata la funzione raffreddamento.

–  viene impostata la funzione riscaldamento.

– **AUTO** viene impostata la modalità raffreddamento/riscaldamento automatico (utilizzabile solo con impianti a 4 tubi).

–  viene impostata la funzionalità di sola ventilazione.

Mode selection (Fig. "C"):

- Press the button indicated to select the desired operation mode:

–  sets the cooling function.

–  sets the heating function.

– **AUTO** sets the cooling/automatic heating mode (can only be used with 4-pipe systems).

–  sets the ventilation only functionality.

Ad ogni modalità è assegnato un Led di segnalazione; il led si accende per identificare la modalità selezionata

For each mode, an indicator LED is assigned. The LED lights up to identify the selected mode.

UTILISATION DE LA COMMANDE

GEBRAUCH DES STEUERGERÄTS

USO DEL CONTROL

ИСПОЛЬЗУА УСТРОЙСТВО УПРАВЛЕНИЯ

On/Off (Fig. « A ») :

- En appuyant sur la touche ON/OFF, la commande s'allume.
- En appuyant de nouveau sur la touche ON/OFF, la commande s'éteint.

Configuration de la Consigne (Fig. « B ») :

- Configurer, à l'aide du bouton rotatif, la valeur de la température souhaitée.

La LED rouge « 2 » s'allume lorsqu'il y a une demande ; elle reste éteinte lorsque la température est atteinte.

Le clignotement de la LED indique une alarme

Sélection du mode de fonctionnement (Fig. « C ») :

- En appuyant sur le bouton indiqué, sélectionner le mode de fonctionnement souhaité :

 configure la fonction refroidissement.

 configure la fonction chauffage.

– **AUTO** configure le mode refroidissement/chauffage automatique (utilisable sur les installations à 4 tubes uniquement).

–  configure la fonctionnalité de la ventilation uniquement.

Une LED de signalisation est attribuée à chaque mode ; elle s'allume pour identifier le mode sélectionné.

On/Off (Abb. "A"):

- Durch Drücken der ON/OFF Taste wird der Befehl eingeschaltet.
- Durch nochmaliges Drücken der ON/OFF Taste wird der Befehl ausgeschaltet.

Einstellung des Set (Abb. "B"):

- Stellen Sie mit dem Einstellknopf den gewünschten Temperaturwert ein.

Das rote LED "2" schaltet sich ein, wenn Nachfrage besteht und bleibt ausgeschaltet, sobald die Temperatur erreicht wurde.

Das Blinken des LED zeigt einen Alarm an

Modalitätsauswahl (Abb. "C"):

- Durch Drücken der angezeigten Taste wählen Sie den gewünschten Betriebsmodus aus:

–  Einstellung der Kühlfunktion.

–  Einstellung der Heizfunktion.

– **AUTO** Einstellung Kühlungsmodalität/automatischer Heizbetrieb (verwendbar nur mit Anlagen mit 4 Leitungen).

–  Einstellung nur der Gebläsefunktionalität.

Jedem Modus entspricht ein Signalisierungs-LED; die LED schalten sich ein, um den gewählten Modus zu identifizieren

On/Off (Fig. "A"):

- Presionando el botón ON/OFF el mando se enciende.
- Presionando de nuevo el botón ON/OFF el mando se apaga.

Configuración del Set (Fig. "B"):

- Configurar con la selector el valor de temperatura deseado.

El Led rojo "2" se enciende cuando se requiere; permanece apagado cuando se satisface la temperatura.

El parpadeo del Led indica una alarma

Selección de la modalidad (Fig. "C"):

- Presionando el botón indicado seleccione la modalidad de funcionamiento que desea:

–  se configura la función enfriamiento.

–  se configura la función de calentamiento.

– **AUTO** se configura la modalidad enfriamiento/calentamiento automático (se puede utilizar solo con instalaciones de 4 tubos).

–  se configura la funcionalidad solo de ventilación.

A cada modalidad se asigna un Led de aviso; el led se enciende para identificar la modalidad seleccionada

On/Off (Вкл/Выкл) (рис. "A"):

- Нажатием на кнопку ON/OFF (ВКЛ/ВЫКЛ) устройство управления включается.
- Повторным нажатием на кнопку ON/OFF (ВКЛ/ВЫКЛ) устройство управления выключается.

Задание Set (Настройка) (рис. "B"):

- Установить с помощью регулятора нужное значение температуры

Красный Led (СИД-индикатор) "2" включается по запросу; остается выключенным, когда температура является удовлетворительной.

Мигание Led (СИД-индикатора) означает сигнал тревоги

Выбор режима (см. "C"):

- Нажатием на указанную кнопку выбрать нужный режим работы:

–  устанавливается режим охлаждения..

–  устанавливается режим отопления.

– **AUTO (АВТО)** устанавливается режим автомат. охлаждения/отопления (может быть использовано только с установками с 4 трубами).

–  устанавливается режим работы только вентиляции.

Каждому режиму соответствует отдельный сигнальный Led (СИД-индикатор); led загорается для идентификации выбранного режима

Fig. "D" / Abb. "D"

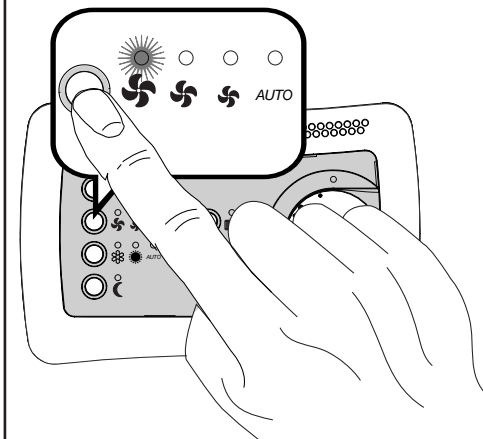

Selezione velocità ventilatore (Fig. "D"):

• Premendo il pulsante indicato selezionare la velocità ventilatore desiderata:



-  Bassa velocità ventilatore
-  Media velocità ventilatore
-  Alta velocità ventilatore

- **AUTO** imposta la variazione automatica della velocità del ventilatore.

Ad ogni velocità è assegnato un Led di segnalazione; il led si accende per identificare la velocità selezionata.

Fan speed selection (Fig. "D"):

• Pressing the indicated button selects the desired fan speed:

-  Low fan speed
-  Medium fan speed
-  High fan speed

- **AUTO** sets the automatic variation of the fan speed.

For each speed, an indicator LED is assigned. The LED lights up to identify the selected speed.

Risparmio Energetico

Energy Saving

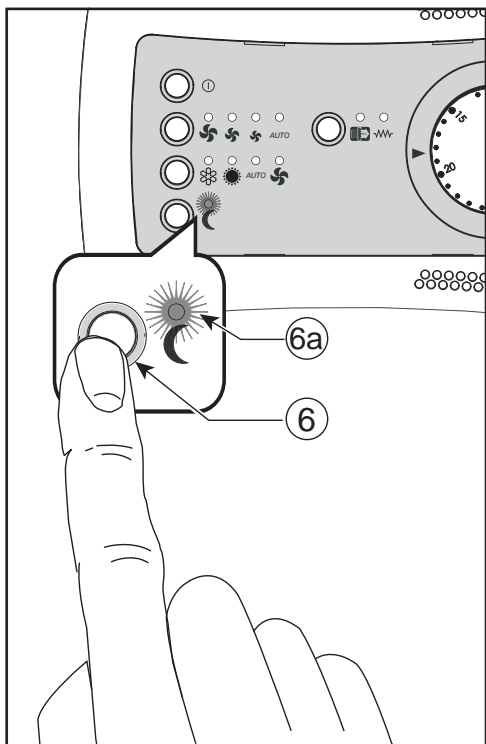

La funzione energy saving viene attivata / disattivata con la pressione del pulsante 6 e segnalata tramite l'accensione o lo spegnimento del led 6a

In funzionamento Estate il set point di lavoro (impostato dalla manopola) viene aumentato di 3 °C.

In funzionamento Inverno il set point di lavoro (impostato dalla manopola) viene diminuito di 3 °C.



The energy saving function is enabled / disabled by pressing button 6 and is indicated by LED 6a switching on or off.

In Summer mode the operating set point (set using the knob) is increased by 3 °C.

In Winter mode the operating set point (set using the knob) is decreased by 3 °C.

Sélection de la vitesse du ventilateur (Fig. « D ») :

• En appuyant sur le bouton indiqué, sélectionner la vitesse du ventilateur souhaitée :

-  Basse vitesse du ventilateur
-  Moyenne vitesse du ventilateur
-  Vitesse élevée du ventilateur

– **AUTO** configure la variation automatique de la vitesse du ventilateur.

Une LED de signalisation est attribuée à chaque vitesse ; elle s'allume pour identifier la vitesse sélectionnée.

Mode éco d'énergie



La fonction energy saving (économie d'énergie) est activée/désactivée en appuyant sur le bouton 6 et elle est signalée par l'allumage ou l'extinction de la LED 6a.

En fonctionnement été, le point de consigne de travail (configuré par le bouton rotatif) est augmenté de 3 °C.

En fonctionnement hiver, le point de consigne de travail (configuré par le bouton rotatif) est réduit de 3 °C.

Auswahl Ventilator Drehzahl (Abb. "D"):

• Durch Drücken der angezeigten Taste wählen Sie die Ventilator Drehzahl aus:

-  Niedrige Drehzahl Ventilator
-  Mittlere Drehzahl Ventilator
-  Hohe Drehzahl Ventilator

– **AUTO** stellt die automatische Variation der Ventilator Drehzahl ein.

Jeder Drehzahl entspricht ein Signalisierungs-LED; die LED schalten sich ein, um die gewählte Drehzahl zu identifizieren.

Energiesparmodus



Die Energiesparfunktion wird aktiviert/deaktiviert, indem die Taste 6 gedrückt wird, und durch die ein- bzw. ausgeschaltete LED 6a angezeigt.

Im Sommerbetrieb wird der Betriebssollwert (über den Drehknopf eingestellt) um 3 °C erhöht.

Im Winterbetrieb wird der Betriebssollwert (über den Drehknopf eingestellt) um 3 °C gesenkt.

Selección de la velocidad del ventilador (Fig. "D"):

• Presionando el botón indicado seleccione la velocidad del ventilador deseada:

-  Velocidad baja ventilador
-  Velocidad media ventilador
-  Velocidad alta ventilador

– **AUTO** configura la variación automática de la velocidad del ventilador.

A cada velocidad se asigna un Led de aviso; el led se enciende para identificar la velocidad seleccionada.

Ahorro Energético



La función energy saving se activa/desactiva con la presión del pulsador 6 y se indica con el encendido o el apagado del led 6a.

En el modo de funcionamiento Verano el punto de consigna de trabajo (configurado con el selector) se aumenta de 3 °C.

En el modo e funcionamiento Invierno el punto de consigna de trabajo (configurado con el selector) se disminuye de 3 °C.

Выбрать скорость вентилятора (рис. "D"):

• Нажатием на указанную кнопку выбрать нужную скорость вентилятора:

-  низкую скорость вентилятора
-  Среднюю скорость вентилятора
-  Высокую скорость вентилятора

– **AUTO** (АВТО) устанавливает автоматическое изменение скорости вентилятора.

Каждой скорости соответствует отдельный сигнальный Led (СИД-индикатор); led загорается для идентификации выбранной скорости. .

Рабочая программа Энергосбережение

Функция энергосбережения подключается/отключается путём нажатия на кнопку 6, что указывается включением или выключением сид-индикатора 6a.

В режиме работы Лето рабочая настройка (заданная регулятором) увеличивается на 3 °C.

В режиме работы Зима рабочая настройка (заданная регулятором) уменьшается на 3 °C.

**Attivazione/Disattivazione
Filtro IAQ/
Resistenza Elettrica**

**Enable/Disable
IAQ Filter/Electric
Resistance Coil**

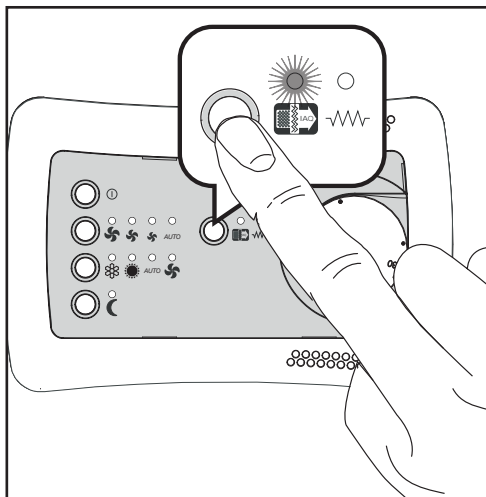

• **Filtro IAQ**

ATTENZIONE! Funzione disponibile quando si hanno apparecchi dotati di filtro elettronico.

Si esclude la possibilità di gestire all'interno della rete apparecchi con filtro IAQ ed altri con resistenza elettrica

IMPORTANTE! Il pulsante è attivo impostando i DIP dell'unità di potenza UP-AU:

- DIP n°6 = ON
- DIP n°7 = OFF

Una volta abilitato il Dip n°6, il pulsante attivata / disattivata il filtro IAQ; tale funzione viene segnalata tramite l'accensione o lo spegnimento del led indicato in figura.

• **IAQ Filter**

ATTENTION! This function is available when you have equipment with an electronic filter. It excludes the option of managing equipment with an IAQ filter, and others with an electric resistance coil, within the network.

IMPORTANT! The button is enabled by setting the DIP of the power unit AU-UP:

- DIP n°6 = ON
- DIP n°7 = OFF

Once you enable Dip no. 6, the button enables/disables the IAQ filter. This function is indicated by the LED shown turning on or off.

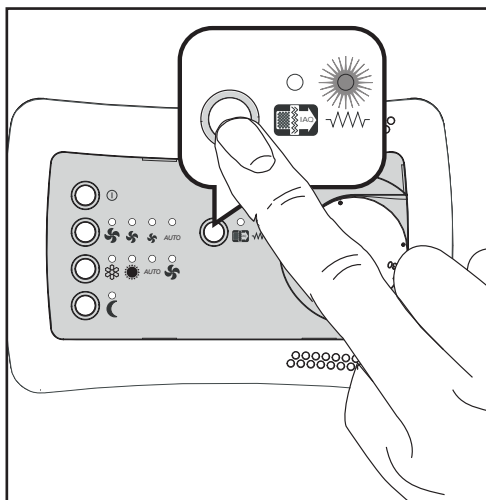

• **Resistenza Elettrica**

ATTENZIONE! Funzione disponibile quando si hanno apparecchi dotati di Resistenza elettrica.

Si esclude la possibilità di gestire all'interno della rete apparecchi con filtro IAQ ed altri con resistenza elettrica

IMPORTANTE! Il pulsante è attivo impostando i DIP dell'unità di potenza UP-AU:

- DIP n°6 = ON
- DIP n°7 = ON
- DIP n°8 = OFF

e valido nelle configurazioni L1, L2 e L3 (vedi sezione dedicata).

Una volta abilitato il Dip n°6, il pulsante attivata / disattivata la resistenza elettrica; tale funzione viene segnalata tramite l'accensione o lo spegnimento del led indicato in figura.

• **Electric Resistance Coil**

ATTENTION! This function is available when you have equipment with an electric resistance coil.

It excludes the option of managing equipment with an IAQ filter, and others with an electric resistance coil, within the network.

IMPORTANT! The button is enabled by setting the DIP of the power unit AU-UP:

- DIP n°6 = ON
- DIP n°7 = ON
- DIP n°8 = OFF

and valid in the configurations L1, L2 and L3 (see section dedicated).

Once you enable Dip no. 6, the button enables/disables the electric resistance coil. This function is indicated by the LED shown turning on or off.

Activation/désactivation du Filtre IAQ/ Résistance électrique	Aktivierung/Deaktivierung Filter IAQ/ Elektrischer Widerstand	Activación/Desactivación Filtro IAQ/Resistencia Eléctrica	Включение/Выключение Фильтра IAQ/ Нагревательного Электрического Элемента
<p>• Filtre IAQ</p> <p>ATTENTION ! : Cette fonction est disponible lorsque vous avez des appareils dotés d'un filtre électronique. La possibilité de gérer, à l'intérieur du réseau, des appareils dotés d'un filtre IAQ et d'autres dotés d'une résistance électrique, est exclue.</p> <p>IMPORTANT ! : Le bouton est activé en configurant les DIP de l'unité de puissance UP-AU :</p> <p>- DIP n°6 = ON - DIP n°7 = OFF</p> <p>Une fois le Dip n°6 activé, le bouton active/désactive le filtre IAQ ; cette fonction est signalée par l'allumage ou l'extinction de la LED indiquée sur la figure.</p>	<p>• Filter IAQ</p> <p>ACHTUNG!: Funktion bei Geräten mit elektronischem Filter verfügbar. Die Möglichkeit der Verwaltung von Geräten mit IAQ Filter und anderer mit elektrischem Widerstand im Inneren des Netzwerks ist ausgeschlossen</p> <p>WICHTIG!: Der Druckknopf ist aktiviert, wenn die DIP der Leistungseinheit UP-AU eingestellt wird:</p> <p>- DIP n°6 = ON - DIP n°7 = OFF</p> <p>Wenn der Dip n°6 aktiviert worden ist, aktiviert/deaktiviert der Druckknopf den IAQ Filter; diese Funktion wird durch das Ein- oder Ausschalten des in der Abbildung angezeigten LEDs signalisiert.</p>	<p>• Filtro IAQ</p> <p>¡ATENCIÓN!: Función disponible cuando se tienen aparatos equipados con filtro electrónico. Se excluye la posibilidad de gestionar en el interior de la red aparatos con filtro IAQ y otros con resistencia eléctrica</p> <p>¡IMPORTANTE!: El botón está activo configurando los DIP de la unidad de potencia UP-AU:</p> <p>- DIP n°6 = ON - DIP n°7 = OFF</p> <p>Una vez habilitado el Dip n°6, el botón activada/desactivada el filtro IAQ; dicha función se indica mediante el encendido o apagado del led indicado en la figura.</p>	<p>• Фильтр IAQ</p> <p>ВНИМАНИЕ!: Данная функция имеется у приборов, оснащенных электронным фильтром. Исключается возможность управления сетевыми устройствами с фильтром IAQ и другими устройствами с нагревательными электрическими элементами</p> <p>ВАЖНО!: Данная кнопка активна при установке DIP блока мощности UP-AU:</p> <p>- DIP №6 = ON (ВКЛ) - DIP №7 = OFF (ВЫКЛ)</p> <p>После включения Dip №6 данная кнопка включает / выключает фильтр IAQ; подобная функция обозначается посредством включения или выключения led (СИД-индикатора), указанного на рисунке.</p>
<p>• Résistance électrique</p> <p>ATTENTION ! : Cette fonction est disponible lorsque vous avez des appareils dotés d'une Résistance électrique. La possibilité de gérer, à l'intérieur du réseau, des appareils dotés d'un filtre IAQ et d'autres dotés d'une résistance électrique, est exclue</p> <p>IMPORTANT ! : Le bouton est activé en configurant les DIP de l'unité de puissance UP-AU :</p> <p>- DIP n°6 = ON - DIP n°7 = ON - DIP n°8 = OFF</p> <p>et les configurations valides L1, L2 et L3 (voir la section).</p> <p>Une fois le Dip n°6 activé, le bouton active/désactive la résistance électrique ; cette fonction est signalée par l'allumage ou l'extinction de la LED indiquée sur la figure.</p>	<p>• Elektrischer Widerstand</p> <p>ACHTUNG!: Funktion bei Geräten mit elektrischem Widerstand verfügbar. Die Möglichkeit der Verwaltung von Geräten mit IAQ Filter und anderer mit elektrischem Widerstand im Inneren des Netzwerks ist ausgeschlossen</p> <p>WICHTIG!: Der Druckknopf ist aktiviert, wenn die DIP der Leistungseinheit UP-AU eingestellt wird:</p> <p>- DIP n°6 = ON - DIP n°7 = ON - DIP n°8 = OFF</p> <p>und gültige Konfigurationen L1, L2 und L3 (siehe Abschnitt).</p> <p>Wenn der Dip n°6 aktiviert worden ist, aktiviert/deaktiviert der Druckknopf den elektrischen Widerstand; diese Funktion wird durch das Ein- oder Ausschalten des in der Abbildung angezeigten LEDs signalisiert.</p>	<p>• Resistencia Eléctrica</p> <p>¡ATENCIÓN!: Función disponible cuando se tienen aparatos equipados con resistencia eléctrica. Se excluye la posibilidad de gestionar en el interior de la red aparatos con filtro IAQ y otros con resistencia eléctrica</p> <p>¡IMPORTANTE!: El botón está activo configurando los DIP de la unidad de potencia UP-AU:</p> <p>- DIP n°6 = ON - DIP n°7 = ON - DIP n°8 = OFF</p> <p>y configuraciones válidas L1, L2 y L3 (ver sección).</p> <p>Una vez habilitado el Dip n°6, el botón activada/desactivada la resistencia eléctrica; dicha función se indica con el encendido o apagado del led indicado en la figura.</p>	<p>• Электрический Нагревательный Элемент</p> <p>ВНИМАНИЕ!: Данная функция имеется у приборов, оснащенных электрическим нагревательным элементом. Исключается возможность управления сетевыми устройствами с фильтром IAQ и другими устройствами с нагревательными электрическими элементами</p> <p>ВАЖНО!: Данная кнопка активна при установке DIP блока мощности UP-AU:</p> <p>- DIP №6 = ON (ВКЛ) - DIP №7 = ON (ВКЛ) - DIP №8 = OFF (ВЫКЛ)</p> <p>И ДОПУСТИМЫЕ КОНФИГУРАЦИИ L1, L2 И L3 (СМ РАЗДЕЛ).</p> <p>После включения Dip №6 данная кнопка включает / выключает электрический нагревательный элемент; подобная функция обозначается посредством включения или выключения led (СИД-индикатора), указанного на рисунке.</p>

**BLOCCO
TASTI COMANDO**

**BUTTON LOCK
CONTROLLER**

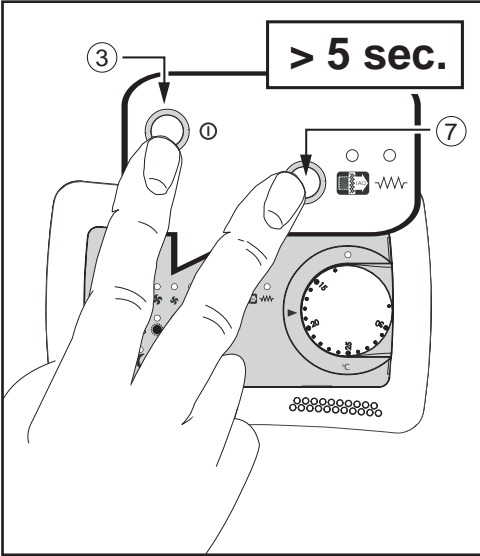

Blocco / Sblocco tastiera:

Keypad Lock / Unlock:

Tener premuti contemporaneamente per 5 sec. i pulsanti ON/OFF (3) e IAQ/Resistenza (7).

Keep the ON / OFF (3) and IAQ / Resistance Coil (7) buttons pressed simultaneously for 5 seconds.

Tutti i led lampeggiano per 2 volte per confermare l'avvenuta operazione.

All LEDs will flash twice to confirm the operation.

Ripetere l'operazione per sbloccare i tasti del comando.

Repeat to unlock the controller buttons.

**SEGNALAZIONI
ALLARMI**

**ALARM
SIGNAL**

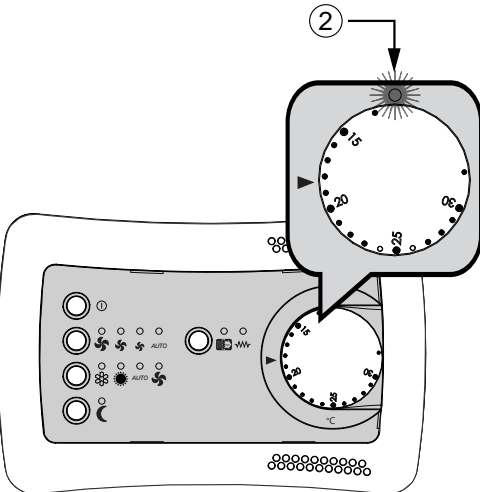

Se la sonda temperatura a bordo si guasta il Led rosso "2" lampeggia lentamente. Contattare assistenza tecnica.

If the low temperature cut-out thermostat on board does not work, the red Led "2" flashes slowly. Call the assistance center.

Se una macchina smette di comunicare con l'unità di potenza il Led rosso "2" lampeggia velocemente. Controllare la connessione elettrica.

If an appliance has no connection with the UP-AU power unit anymore, the red Led "2" flashes quickly. Check the electric connection.

VERROUILLAGE DES TOUCHES DE LA COMMANDE	BLOCKIERUNG BEFEHLTASTEN	BLOQUEO TECLAS DE MANDO	БЛОКИРОВКА КНОПОК УСТРОЙСТВА УПРАВЛЕНИЯ
<p>Verrouillage/déverrouillage du clavier :</p> <p>Laisser enfoncés simultanément les boutons ON/OFF (3) et IAQ/Résistance (7) pendant 5 secondes.</p> <p>Toutes les LED clignotent deux fois pour confirmer que l'opération a été effectuée</p> <p>Refaire l'opération pour déverrouiller les touches de la commande.</p> <p>INDICATION D'ALARME</p>	<p>Blockierung/ Entsperrung Tastatur:</p> <p>Gleichzeitig und für 5 Sek. die Tasten ON/OFF (3) und IAQ/Widerstand (7) gedrückt halten.</p> <p>Alle LED leuchten zweimal auf, um diesen Vorgang zu bestätigen.</p> <p>Zum Entsperrten der Befehlstasten den Vorgang wiederholen.</p> <p>LED-WARTUNG</p>	<p>Bloqueo/Desbloqueo del teclado:</p> <p>Mantenga presionadas con-temporáneamente durante 5 segundos las teclas ON/OFF (3) y IAQ/Resistencia (7).</p> <p>Todos los ledes parpadean 2 veces para confirmar la operación completada.</p> <p>Repita la operación para desbloquear las teclas del mando.</p> <p>INDICACIÓN DE ALARMA</p>	<p>Блокирование / Разблокирование клавиатуры:</p> <p>Нажать и удерживать одновременно в течение 5 сек. кнопки ON/OFF (ВКЛ/ВЫКЛ) (3) и IAQ/Нагревательный Элемент (7).</p> <p>Все led (СИД-индикаторы) мигают 2 раза для подтверждения совершенной операции.</p> <p>П о в т о р и т ь вышеописанные операции для разблокирования кнопок устройства управления.</p> <p>ИНДИКАЦИЯ ТРЕВОГИ</p>
<p>Si le thermostat de limitation basse embarqué est en défaut, la led « 2 » rouge clignote lentement. Vous devez alors contacter un réparateur.</p> <p>Si la connexion avec l'UP-AU est interrompue, la led « 2 » rouge clignote rapidement. Vous devez contrôler les raccordements électriques.</p>	<p>Falls der eingebaute Mindesttemperaturfühlers nicht mehr klappt, blitzt das rote Led „2“ langsam. Das Servicezentrum anrufen.</p> <p>Falls das Gerät nicht mehr mit der UP-AU Leistungseinheit verbunden ist, blitzt das rote Led „2“ schnell. Elektrische Anschlüsse kontrollieren.</p>	<p>Si el sensor de temperatura se estropea, el LED rojo "2" parpadea lentamente. Pónganse en contacto con la asistencia técnica.</p> <p>Si un ventiloinconvector deja de comunicar con la unidad de potencia, el LED rojo "2" parpadea rápidamente. Comprueben la conexión eléctrica.</p>	

9066994E 9066994ESW

COMANDO A PARETE T-MB2

- NOTE GENERALI -

T-MB2 WALL-MOUNTED CONTROLLER

- GENERAL NOTES -

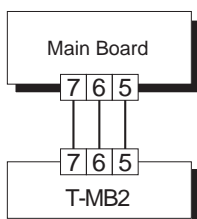
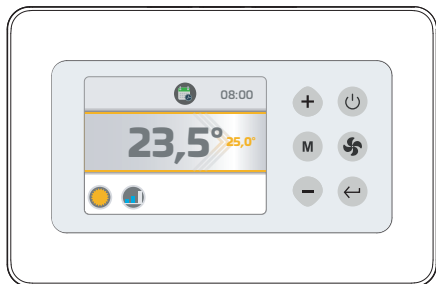

T-MB2 è un comando per installazione a parete collegabile ad apparecchi cassette o ventilconvettori equipaggiati di scheda elettronica AU.

Per le informazioni sulle funzionalità del comando e le istruzioni riguardo il funzionamento, riferirsi al manuale a corredo del comando T-MB2.

The T-MB2 is a wall-mounted control that can be connected to fan coils fitted with the AU electronic board.

For the pieces of information about the control features and the operating instructions, refer to the manual supplied with the T-MB2 control.



**IMPOSTARE IL
DIP 2 IN "ON"
PER POTER
UTILIZZARE IL
CONTROLLO**



**SET
DIP 2 "ON"
IN ORDER TO BE
ABLE TO USE THE
CONTROLLER**



**LEGGERE
ATTENTAMENTE
IL MANUALE DEL
COMANDO COD.
4050329/4050334
PRIMA DI USARE IL
COMANDO**



**CAREFULLY READ
THE CONTROL MANUAL
COD. 4050329 / 4050334
BEFORE USING THE
CONTROL**

**COMMANDE
MURALE T-MB2**

- NOTES GENERALES -

**WANDSTEUERGERÄT
T-MB2**

- ALLGEMEINE
ANMERKUNGEN -

**CONTROL
DE PARED T-MB2**

- NOTAS GENERALES -

**НАСТЕННОЕ
УСТРОЙСТВО
УПРАВЛЕНИЯ
T-MB2**

- ОБЩИЕ ПРИМЕЧАНИЯ -

T-MB2 est une commande pour installation murale pouvant être reliée à des ventilo-convecteurs équipés de carte électronique AU.

Pour les informations sur la fonctionnalité de la commande et les instructions relatives au fonctionnement, se référer au manuel fourni avec la commande T-MB2.



**CONFIGURER LE
DIP 2 SUR « ON »
POUR POUVOIR
UTILISER LA
COMMANDE.**

Das T-MB2 ist ein Steuergerät für eine an Geräte, Kassetten oder Klimakonvektoren, die mit der Elektronikkarte AU ausgestattet, anschließbare Wandinstallation.

Für die Informationen bezüglich der Funktionalität der Steuerung und die Betriebsanweisungen, Siehe die Montageanleitung mit der Steuerung T-MB2 angeliefert.



**UM DIE STEUERUNG
ZU BENUTZEN, DIE
DIP 2
AUF « ON »
EINSTELLEN.**

El T-MB2 es un control para instalaciones de pared que se puede conectar a aparatos de cassette o de tipo ventilador convector equipados con tarjeta electrónica AU.

Para las informaciones sobre las funciones del mando y las instrucciones relativas al funcionamiento, referirse al manual entregado con el mando T-MB2.



**CONFIGURE EL
DIP 2 EN « ON »
PARA PODER
UTILIZAR EL CONTROL**



**УСТАНОВИТЬ DIP 2
НА « ON » (ВКЛ).
ЧТОБЫ БЫЛО ВОЗМОЖНО
ИСПОЛЬЗОВАТЬ
УСТРОЙСТВО УПРАВЛЕНИЯ**



**LIRE ATTENTIVEMENT
LE MANUEL DE LA COM-
MANDE COD. 4050329
/ 4050334 AVANT
D'UTILISER LA COM-
MANDE**



**LESEN SIE AUFMERKSAM
DIE STEUERUNGSAN-
LEITUNG COD. 4050329
/ 4050334 VOR DER
GEBRAUCH DER STEU-
ERUNG**



**LEER ATENTAMENTE
EL PRESENTE MANUAL
ANTES DE REALIZAR
LA INSTALACIÓN
Y DE USAR
EL CONTROL**



**ВНИМАТЕЛЬНО ПРОЧИТЕ
РУКОВОДСТВО ПО
КОНТРОЛЬНОМУ КОДУ.
4050329/4050334 ПЕРЕД
ИСПОЛЬЗОВАНИЕМ
КОМАНДЫ**



N.B.: non è possibile montare la sonda T3 su ventilconvettori con resistenza elettrica.

N.B.: you can not mount the T3 probe on fans with electric heater.

N.B.: vous ne pouvez pas monter la sonde T3 sur ventilo-convecteurs avec la résistance électrique.

N.B.: Man kann die T3 Probe auf elektrische Ventilator-Konvektoren nicht montieren.

N.B.: no se puede montar la sonda T3 en Los ventiladores con la resistencia eléctrica.

Примечание: невозможно установить зонд T3 на фанкойлы с электрическим нагревательными элементами.

ATTENZIONE!: Le modalità di funzionamento "L3" e "L5" non sono utilizzabili con apparecchiature CASSETTE.

CAUTION!: The operating modes "L3" and "L5" can not be used with CASSETTE FAN-COILS.

ATTENTION!: Les modes de fonctionnement "L3" et "L5" ne peuvent pas être utilisés avec des VENTIL-CONVECTEURS CASSETTE.

ACHTUNG!: Die Betriebsarten "L3" und "L5" können nicht mit den KASSETTEN-KLIMA-KONVEKTOREN verwendet werden.

ADVERTENCIA: El modo de funcionamiento "L3" y "L5" no se puede utilizar con los VENTILADORES CONVECTORES CASSETTE.

ПРЕДУПРЕЖДЕНИЕ: Операционная режимы "L3" и "L5" не используется с оборудованием КАССЕТНЫЙ ФЭНКОИЛ

LOGICA DI FUNZIONAMENTO CON RESISTENZA ELETTRICA

La resistenza è corredata di termostato di sicurezza atto a prevenire il surriscaldamento dell'apparecchio.

Il comando è in grado di gestire il funzionamento della resistenza secondo più modalità che rispecchiano le diverse situazioni impiantistiche:

L1 La resistenza viene gestita come elemento esclusivo di riscaldamento.

È l'equivalente di un impianto a 4 tubi e la scheda gestisce la valvola per l'acqua fredda e la resistenza per il riscaldamento.

Impostazione DIP

DIP 1 in ON
DIP 6 in ON
DIP 7 in ON
DIP 8 in OFF

L2 La resistenza viene gestita come elemento ad integrazione della batteria ad acqua nel caso di impianto a 2 tubi. In modalità riscaldamento il controllo opera su due stadi di regolazione: il primo attiva la valvola acqua della batteria, il secondo stadio attiva il funzionamento della resistenza elettrica.

Impostazione DIP

DIP 1 in OFF
DIP 6 in ON
DIP 7 in ON
DIP 8 in OFF

Attivazione della resistenza. in funzione del differenziale tra TSET E AMBIENTE.

L3 La resistenza viene gestita come elemento ad integrazione della batteria ad acqua nel caso di impianto a 4 tubi. In modalità riscaldamento il controllo opera su due stadi di regolazione: il primo attiva la valvola acqua della batteria acqua calda, il secondo stadio attiva il funzionamento della resistenza elettrica.

Impostazione DIP

DIP 1 in ON
DIP 6 in ON
DIP 7 in ON
DIP 8 in OFF

Attivazione della resistenza. in funzione del differenziale tra TSET E AMBIENTE.

OPERATING LOGIC WITH ELECTRICAL HEATER

The resistance coil is equipped with safety thermostat intended to prevent device overheating.

The control is able to manage the operation of the resistance coil according to different modes reflecting all different plant situations:

L1 The resistance coil is managed as unique heating element. It is equivalent to a 4-pipe system and the card operates both the cold water valve and the heating resistance coil.

DIP Setting

DIP 1 ON
DIP 6 ON
DIP 7 ON
DIP 8 OFF

L2 The resistance coil is managed as an element integrating the water battery in the case of a 2-pipe system. When set on heating mode the control operates according to two adjustment stages: the first activates the water valve of the battery, the second activates the electric resistance coil.

DIP Setting

DIP 1 OFF
DIP 6 ON
DIP 7 ON
DIP 8 OFF

Activation of the resistance coil depending on the differential between TSET and ENVIRONMENT.

L3 The resistance coil is managed as an element integrating the hot water battery in the case of a 4-pipe system. When set on heating mode the control operates according to two adjustment stages: the first activates the water valve of the hot water battery, the second activates the electric resistance coil.

DIP Setting

DIP 1 ON
DIP 6 ON
DIP 7 ON
DIP 8 OFF

Activation of the resistance coil depending on the differential between TSET and ENVIRONMENT.

LOGIQUE DE FONCTIONNEMENT AVEC RESISTANCE ELECTRIQUE

La résistance est fournie d'un thermostat de sécurité apte à prévenir la surchauffe de l'appareil. La commande est apte à gérer le fonctionnement de la résistance selon plusieurs modalités qui reflètent les différentes situations de l'installation:

L1 La résistance est gérée comme élément exclusif de chauffage. C'est l'équivalent d'une installation à 4 tubes et la fiche gère la vanne pour l'eau froide et la résistance pour le chauffage.

Réglage DIP

DIP 1 en MARCHE
DIP 6 en MARCHE
DIP 7 en MARCHE
DIP 8 en ARRÊT

L2 La résistance est gérée comme élément à intégration de la batterie à eau dans le cas d'installation à 2 tubes. En modalité de chauffage le contrôle fonctionne sur deux étapes de réglage: le premier active la vanne d'eau de la batterie le second stade active le fonctionnement de la résistance électrique.

Réglage DIP

DIP 1 en ARRÊT
DIP 6 en MARCHE
DIP 7 en MARCHE
DIP 8 en ARRÊT

Activation de la résistance en fonction du différentiel entre TSET et AMBIENTE.

L3 La résistance est gérée comme élément à intégration de la batterie à eau chaude dans le cas d'installation à 4 tubes. En modalité de chauffage le contrôle fonctionne sur deux étapes de réglage: le premier active la vanne d'eau de la batterie d'eau chaude, la seconde étape active le fonctionnement de la résistance électrique.

Réglage DIP

DIP 1 en MARCHE
DIP 6 en MARCHE
DIP 7 en MARCHE
DIP 8 en ARRÊT

Activation de la résistance en fonction du différentiel entre TSET et AMBIENTE.

FUNKTIONSLOGIK MIT ELEKTRISCHER WIDERSTAND

Der Widerstand ist zur Vermeidung einer Überhitzung des Geräts mit Sicherheits-Thermostat ausgestattet. Diese Steuerung ist in der Lage, den Betrieb des Widerstands gemäß mehreren Betriebsarten, welche die unterschiedlichen Situationen der Anlage widerspiegeln, zu verwalten:

L1 Der Widerstand wird als alleiniges Heizungselement verwaltet. Es ist das Äquivalent eines 4-Leiter-Systems und die Karte verwaltet das Ventil für das Kaltwasser und den Widerstand für die Heizung.

DIP-Einstellung

DIP 1 auf ON
DIP 6 auf ON
DIP 7 auf ON
DIP 8 auf OFF

L2 Der Widerstand wird im Falle einer 2-Leiteranlage als Integrations-Element der Wasserbatterie verwaltet. Im Heizmodus arbeitet die Steuerung auf zwei Einstellstufen: die erste aktiviert das Wasserventil der Batterie, die zweite den Betrieb des elektrischen Widerstands.

DIP-Einstellung

DIP 1 auf OFF
DIP 6 auf ON
DIP 7 auf ON
DIP 8 auf OFF

Aktivierung des Widerstands in Abhängigkeit des Differentials zwischen TSET und TUMWELT.

L3 Der Widerstand wird im Falle einer 4-Leiteranlage als Integrations-Element der Heißwasserbatterie verwaltet. Im Heizmodus arbeitet die Steuerung auf zwei Einstellstufen: die erste aktiviert das Wasserventil der Warmwasserbatterie, die zweite den Betrieb des elektrischen Widerstands.

DIP-Einstellung

DIP 1 auf ON
DIP 6 auf ON
DIP 7 auf ON
DIP 8 auf OFF

Aktivierung des Widerstands in Abhängigkeit des Differentials zwischen TSET und TUMWELT.

LÓGICA DE FUNCIONAMIENTO CON RESISTENCIA ELÉCTRICA

La resistencia se acompaña de un termostato de seguridad para evitar el sobrecalentamiento del dispositivo. Mando es capaz de gestionar el funcionamiento de la resistencia según las situaciones que reflejan los diferentes sistemas:

L1 La resistencia se gestiona como elemento único de la calefacción. Es el equivalente de un sistema de 4 tuberías y la placa que gestiona la válvula para el agua fría y la resistencia para el calor.

Configuración DIP

DIP 1 en ON
DIP 6 en ON
DIP 7 en ON
DIP 8 en OFF

L2 La resistencia es gestionada como una parte integrante de la batería de agua en el caso de un sistema de 2 tuberías. En el modo de calefacción, el control funciona en dos niveles de regulación: el primero activa la válvula del agua de la batería, el segundo nivel activa el funcionamiento de la resistencia eléctrica.

Configuración DIP

DIP 1 en OFF
DIP 6 en ON
DIP 7 en ON
DIP 8 en OFF

Activación de la resistencia en función del diferencial entre TSET y AMBIENTE.

L3 La resistencia es gestionada como una parte integrante de la batería de agua en el caso de un sistema de 4 tuberías. En el modo de calefacción, el control funciona en dos niveles de regulación: el primero activa la válvula de agua de la batería de agua caliente, el segundo nivel activa el funcionamiento de la resistencia eléctrica.

Configuración DIP

DIP 1 en ON
DIP 6 en ON
DIP 7 en ON
DIP 8 en OFF

Activación de la resistencia en función del diferencial entre TSET y AMBIENTE.

ЛОГИЧЕСКАЯ СХЕМА ФУНКЦИОНИРОВАНИЯ С ЭЛЕКТРИЧЕСКИМ НАГРЕВАТЕЛЬНЫМ ЭЛЕМЕНТОМ

Нагревательный элемент оснащён предохранительным термостатом, предназначенным предотвратить перегрев прибора. Устройство управления способно управлять работой нагревательного элемента в зависимости от нескольких режимов, которые отражают различные ситуации установки:

L1 Нагревательный элемент выступает в качестве исключительного отопительного элемента. Установка равновална установке с 4 трубами, а плата управляет клапаном холодной воды и нагревательным элементом для отопления.

Установка DIP-переключателя

DIP 1 на ВКЛ.
DIP 6 на ВКЛ.
DIP 7 на ВКЛ.
DIP 8 на ВЫКЛ.

L2 Нагревательный элемент выступает в качестве дополнительного элемента к теплообменной батарее водяного охлаждения. В режиме нагревания устройство управления работает на 2 этапах регулирования: на первом этапе подключает водяной клапан теплообменной батареи, на втором этапе подключает электрический нагревательный элемент.

Установка DIP-переключателя

DIP 1 на ВЫКЛ.
DIP 6 на ВКЛ.
DIP 7 на ВКЛ.
DIP 8 на ВЫКЛ.

АКТИВАЦИЯ СОПРОТИВЛЕНИЯ В ЗАВИСИМОСТИ ОТ РАЗНИЦЫ МЕЖДУ T-SET И T-AMBIENT.

L3 Нагревательный элемент выступает в качестве дополнительного элемента к теплообменной батарее водяного охлаждения. В режиме нагревания устройство управления работает на 4 этапах регулирования: на первом этапе подключает водяной клапан теплообменной батареи, на втором этапе подключает электрический нагревательный элемент.

Установка DIP-переключателя

DIP 1 на ВКЛ.
DIP 6 на ВКЛ.
DIP 7 на ВКЛ.
DIP 8 на ВЫКЛ.

АКТИВАЦИЯ СОПРОТИВЛЕНИЯ В ЗАВИСИМОСТИ ОТ РАЗНИЦЫ МЕЖДУ T-SET И T-AMBIENT.

L4 La resistenza viene gestita come elemento riscaldante ove risulti che la temperatura dell'acqua circolante nella batteria (impianto a 2 tubi) non sia sufficiente a garantire la funzione di riscaldamento. Il controllore utilizza il sensore T2, da fissare sulla tubazione acqua, e in modalità riscaldamento attiva la valvola acqua se la temperatura rilevata è superiore a 34°C oppure la resistenza se la temperatura rilevata è inferiore a 30°C.

Impostazione DIP

DIP 1 in OFF
DIP 7 in ON
DIP 8 in ON
e T2 collegata

Per il corretto funzionamento del sensore T2 non è possibile utilizzare valvole a 2 vie che impedirebbero la circolazione del fluido caldo.

L5 La resistenza viene gestita come elemento riscaldante ove risulti che la temperatura dell'acqua circolante nella batteria (impianto a 4 tubi) non sia sufficiente a garantire la funzione di riscaldamento. Il controllore utilizza il sensore T2, da fissare sulla tubazione acqua, e in modalità riscaldamento attiva la valvola acqua se la temperatura rilevata è superiore a 34°C oppure la resistenza se la temperatura rilevata è inferiore a 30°C.

Impostazione DIP

DIP 1 in ON
DIP 7 in ON
DIP 8 in ON
e T2 collegata

Per il corretto funzionamento del sensore T2 non è possibile utilizzare valvole a 2 vie che impedirebbero la circolazione del fluido caldo.

L4 The resistance coil is managed as a heating element when it is detected that the temperature circulating in the battery (2-pipe system) is not high enough to ensure the heating function. The controller uses the T2 sensor, to be fixed on the water piping, and when the heating mode is on it activates the water valve if the temperature detected is higher than 34°C or it activates the resistance coil if the temperature detected is lower than 30°C.

DIP Setting

DIP 1 OFF
DIP 7 ON
DIP 8 ON
and T2 connected

For the correct operation of the T2 sensor it is not possible to use 2-way valves that would prevent the circulation of the hot fluid.

L5 The resistance coil is managed as a heating element when it is detected that the temperature circulating in the battery (4-pipe system) is not high enough to ensure the heating function. The controller uses the T2 sensor, to be fixed on the water piping, and when the heating mode is on it activates the water valve if the temperature detected is higher than 34°C or it activates the resistance coil if the temperature detected is lower than 30°C.

DIP Setting

DIP 1 ON
DIP 7 ON
DIP 8 ON
and T2 connected

For the correct operation of the T2 sensor it is not possible to use 2-way valves that would prevent the circulation of the hot fluid.

L4 La résistance est gérée comme élément chauffant où il résulte que la température de l'eau circulant dans la batterie (installation à 2 tubes) n'est pas suffisante à garantir la fonction de chauffage. Le contrôleur utilise le capteur T2, à fixer sur la tuyauterie d'eau, et en modalité de chauffage active la vanne d'eau si la température relevée est supérieure à 34°C ou bien la résistance si la température détectée est inférieure à 30°C.

Réglage DIP

DIP 1 en ARRÊT
DIP 7 en MARCHE
DIP 8 en MARCHE
et T2 branchée

Pour le bon fonctionnement du capteur T2 il n'est pas possible d'utiliser la vanne à 2 voies qui empêcherait la circulation du fluide chaud.

L5 La résistance est gérée comme élément chauffant où il résulte que la température de l'eau circulant dans la batterie (installation à 4 tubes) n'est pas suffisante à garantir la fonction de chauffage. Le contrôleur utilise le capteur T2, à fixer sur la tuyauterie d'eau, et en modalité de chauffage active la vanne d'eau si la température relevée est supérieure à 34°C ou bien la résistance si la température détectée est inférieure à 30°C.

Réglage DIP

DIP 1 en MARCHE
DIP 7 en MARCHE
DIP 8 en MARCHE
et T2 branchée

Pour le bon fonctionnement du capteur T2 il n'est pas possible d'utiliser la vanne à 2 voies qui empêcherait la circulation du fluide chaud.

L4 Der Widerstand wird als Heiz-element verwaltet, wo die Temperatur des in der Batterie (2-Leiter-Anlage) zirkulierenden Wassers als nicht ausreichend für die Gewährleistung des Heizbetriebs erscheint. Der Regler benutzt den auf der Wasserleitung zu befestigenden T2-Fühler und aktiviert im Heizbetrieb das Wasserventil, wenn die erfasste Temperatur 34°C überschreitet oder den Widerstand, wenn eine Temperatur von weniger als 30°C festgestellt wird.

DIP-Einstellung

DIP 1 auf OFF
DIP 7 auf ON
DIP 8 auf ON
und T2

Für den korrekten Betrieb des T2-Fühlers ist es nicht möglich, 2-Weg-Ventile zu verwenden, die das Zirkulieren der heißen Flüssigkeit verhindern würden.

L5 Der Widerstand wird als Heiz-element verwaltet, wo die Temperatur des in der Batterie (4-Leiter-Anlage) zirkulierenden Wassers als nicht ausreichend für die Gewährleistung des Heizbetriebs erscheint. Der Regler benutzt den auf der Wasserleitung zu befestigenden T2-Fühler und aktiviert im Heizbetrieb das Wasserventil, wenn die erfasste Temperatur 34°C überschreitet oder den Widerstand, wenn eine Temperatur von weniger als 30°C festgestellt wird.

DIP-Einstellung

DIP 1 auf ON
DIP 7 auf ON
DIP 8 auf ON
und T2

Für den korrekten Betrieb des T2-Fühlers ist es nicht möglich, 2-Weg-Ventile zu verwenden, die das Zirkulieren der heißen Flüssigkeit verhindern würden.

L4 La resistencia es gestionada como parte del calentamiento donde resulta que la temperatura del agua circulante en la batería (sistema de 2 tuberías) no sea suficiente para garantizar la función de la calefacción. El controlador utiliza el sensor T2, que se establecerá en la tubería del agua, y en modo de calefacción activa la válvula de agua si la temperatura detectada es superior a 34°C o bien la resistencia si la temperatura detectada es inferior a 30°C.

Configuración DIP

DIP 1 en OFF
DIP 7 en ON
DIP 8 en ON
y T2 conectada

Para el correcto funcionamiento del sensor T2 no es posible usar válvulas de 2 vías que impedirían la circulación fluida del calor.

L5 La resistencia es gestionada como parte del calentamiento donde resulta que la temperatura del agua circulante en la batería (sistema de 4 tuberías) no sea suficiente para garantizar la función de la calefacción. El controlador utiliza el sensor T2, que se establecerá en la tubería del agua, y en modo de calefacción activa la válvula de agua si la temperatura detectada es superior a 34°C o bien la resistencia si la temperatura detectada es inferior a 30°C.

Configuración DIP

DIP 1 en ON
DIP 7 en ON
DIP 8 en ON
y T2 conectada

Para el correcto funcionamiento del sensor T2 no es posible usar válvulas de 2 vías que impedirían la circulación fluida del calor.

L4 Нагревательный элемент выступает в качестве отопительного элемента в том случае, если температура циркулирующей в батарее (система с 2 трубами) воды не достаточная, чтобы обеспечить функционирование отопления. Контроллер, используя датчик T2, который фиксируется на водяной трубе, в режиме отопления подключает водяной клапан, если измеренная температура воды превышает 34°C, или же нагревательный элемент, если измеренная температура воды ниже 30°C.

Установка DIP-переключателя

DIP 1 на ВЫКЛ.
DIP 7 на ВКЛ.
DIP 8 на ВКЛ.
и T2 подключён

Для правильной работы клапана T2, он не должен использоваться с 2-ходовыми клапанами, так как они не позволяют циркулировать горячей жидкостью.

L5 Нагревательный элемент выступает в качестве отопительного элемента в том случае, если температура циркулирующей в батарее (система с 2 трубами) воды не достаточная, чтобы обеспечить функционирование отопления. Контроллер, используя датчик T2, который фиксируется на водяной трубе, в режиме отопления подключает водяной клапан, если измеренная температура воды превышает 34°C, или же нагревательный элемент, если измеренная температура воды ниже 30°C.

Установка DIP-переключателя

DIP 1 на ВКЛ.
DIP 7 на ВКЛ.
DIP 8 на ВКЛ.
и T2 подключён

Для правильной работы клапана T2, он не должен использоваться с 2-ходовыми клапанами, так как они не позволяют циркулировать горячей жидкостью.

